

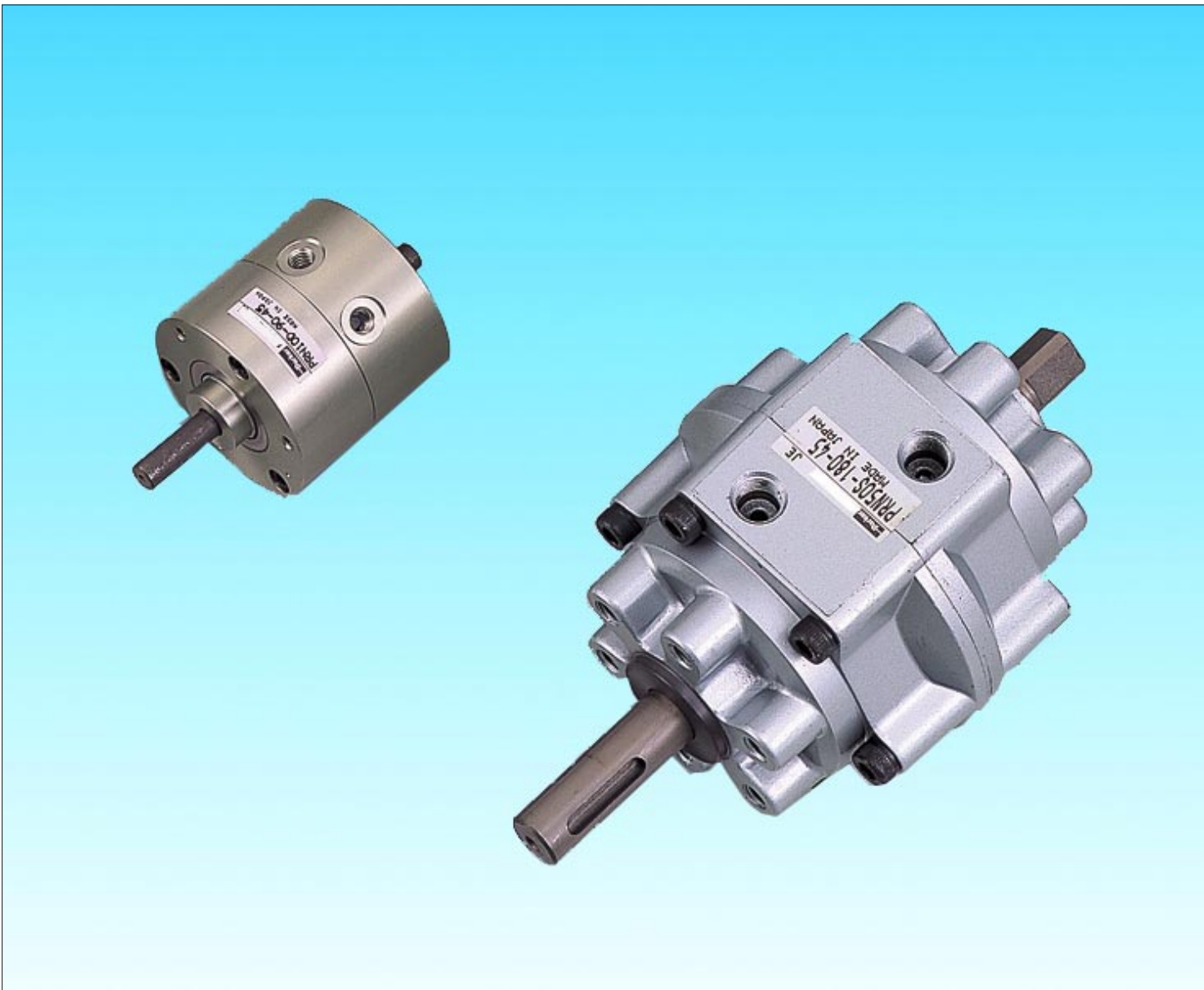

Pneumatische Drehantriebe PRO - PRN

Katalog : PDE 2502 TC DE-ab





Drehantriebe erzeugen bei sehr kompakter Gestaltung mit Hilfe von Druckluft Drehmomente auf wirkungsvolle und einfache Weise. Sie sind für kompakte Einrichtungen in weiten Bereichen der Industrie wie auf den Gebieten Verpackung, Prozesstechnik, Elektronik u.a. ideal.

Umfangreiches Angebot

Es ist ein vollständiges Angebot von 9 Größen lieferbar, wobei die 8 größten Ausführungen einfache oder doppelte Drehflügel (mit doppeltem effektiven Moment) besitzen.

Für den PRN mit großem Moment ist eine Reihe bewährter Dämpfungseinheiten (CRN) für Hochleistungs-Einsätze lieferbar.

Bedarfsangepasste Drehwinkel

Bei den PRN-Ausführungen sind zwei Ausgangswinkel mit 45° und 90° sowie die drei Drehwinkel 90° 180° und 270° vorgesehen, um den häufigsten Bedarf zu befriedigen. Bei der PRO-Ausführung kann der Drehwinkel exakt auf den benötigten Wert eingestellt werden.

Stationäre Betriebsweise

Mit der einzigartigen Gestaltung der Abdichtung werden Leckagen minimiert. Dadurch ist eine geringe Drehgeschwindigkeit und ein stationärer, sanfter Betrieb selbst bei geringen Betriebsdrücken und -geschwindigkeiten gewährleistet.

Haltbarkeit bei hohen Betriebstemperaturen

Den Drehzylindern muss trockene, entfeuchtete Luft mit einer Betriebstemperatur von -5°C bis 80°C zugeführt werden (PRN-Bereich -5°C bis +60°C).

Außergewöhnliche Haltbarkeit

Eine robuste Drehflügelwelle und die eingebaute Dämpfung gewährleisten zusammen mit der einzigartigen Gestaltung der Abdichtung eine außergewöhnliche Haltbarkeit.

Der PRN50 und die größeren Modelle können bei Einbau einer hydraulischen Dämpfung für sehr viel größere Belastungen eingesetzt werden.

Inhaltsverzeichnis

Allgemeine Beschreibung	2
PRO Einstellbarer Drehwinkel	4
PRN Miniatur-Ausführung	12
PRN Ausführung für große Momente	20
CRN Hydraulische Dämpfung für PRN mit großen Momenten	25
Auswahl eines Drehantriebs	28
Allgemeine Hinweise	30



Wichtig !
Bevor man mit äußeren oder inneren Arbeiten am Zylinder oder an irgendeiner angeschlossenen Komponente beginnt, ist immer zu überprüfen, ob der Zylinder entlüftet und von der Luftversorgung getrennt ist, um jede Luftzufuhr auszuschließen.



Achtung !
Die Qualität der Luft ist für eine maximale Lebensdauer des Zylinders wesentlich (beachten Sie bitte ISO 8573).

Achtung !
Alle technischen Daten dieses Katalogs sind nur Typendaten.

 **WARNUNG**

FEHLER ODER UNGEEIGNETE AUSWAHL ODER UNZULÄSSIGE VERWENDUNG DER HIER BESCHRIEBENEN PRODUKTE UND/ODER SYSTEME ODER DER ZUGEHÖRIGEN BAUELEMENTE KÖNNEN DEN TOD, PERSONENSCHÄDEN UND SACHSCHÄDEN VERURSACHEN.

Mit diesem Dokument und anderen Informationen der Parker Hannifin Corporation, ihrer Tochterfirmen und ihrer Vertragslieferanten werden Produkte und/oder Systeme als Grundlage für die weiteren Entscheidungen unserer technisch erfahrenen Abnehmer vorgestellt. Es ist ausschlaggebend, dass Sie die Verhältnisse Ihres Einsatzfalles im Einzelnen analysieren und die Ihr Produkt oder System betreffenden Informationen im aktuellen Produktkatalog überprüfen. Wegen der vielfältigen Betriebsbedingungen und Einsatzmöglichkeiten dieser Produkte oder Systeme ist einzig und allein der Anwender aufgrund seiner eigenen Analyse und Überprüfung für die endgültige Auswahl der Produkte und Systeme verantwortlich sowie für die Sicherstellung, dass sämtliche Anforderungen bei der Leistungsfähigkeit, der Sicherheit und den Warnhinweisen für den Einsatzfall erfüllt sind. Die hier beschriebenen Produkte sind unter unbeschränktem Einschluss der Produkt-Eigenschaften, -Beschreibungen und -Gestaltungen sowie der Lieferbarkeit und Preisgestaltung jederzeit und ohne Ankündigung Gegenstand von Veränderungen durch die Parker Hannifin Corporation und ihre Tochterfirmen.

VERKAUFSBEDINGUNGEN

Die in diesem Dokument beschriebenen Bauelemente werden von der Parker Hannifin Corporation, ihren Tochterfirmen oder ihren Vertragslieferanten verkauft. Jeder von Parker abgeschlossene Verkaufsvertrag wird durch die in den allgemeinen Definitionen und Bedingungen von Parker für den Verkauf enthaltenen Vorgaben geregelt (Kopie ist auf Anfrage erhältlich).

PRO Miniatur-Drehantriebe (einstellbarer Drehwinkel)

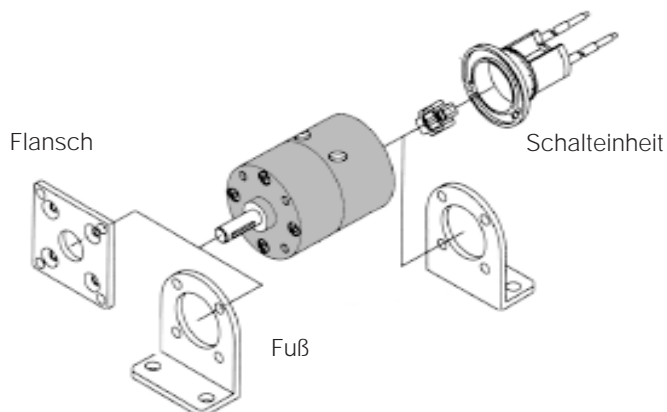

Flügel	Modell	Effektives Moment (Ncm bei 6 bar)
Einfacher Flügel	PROA3S	38
	PROA10S	120
	PROA20S	210
	PRO30SE	410
Doppelter Flügel	PROA3D	86
	PROA10D	254
	PROA20D	470
	PRO30DE	950

Siehe Seite 4

PRN Miniatur-Drehantriebe (fester Drehwinkel)

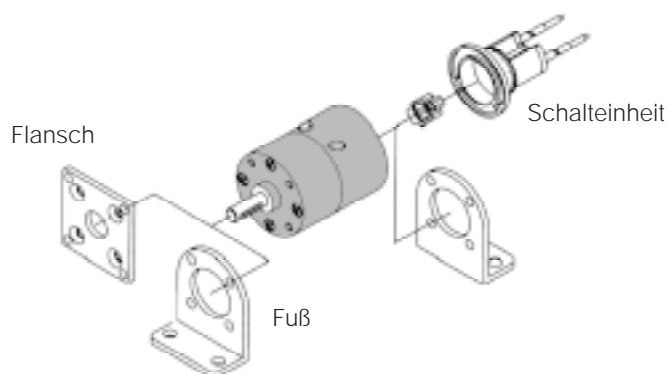

Flügel	Modell	Effektives Moment (Ncm bei 6 bar)
Einfacher Flügel	PRN1AS	15,6
	PRNA3S	38
	PRNA10S	120
	PRNA20S	210
	PRN30SE	410
Doppelter Flügel	PRNA1D	34,7
	PRNA3D	86
	PRNA10D	254
	PRNA20D	470
	PRN30DE	950

Siehe Seite 12

PRN für große Momente (fester Drehwinkel)

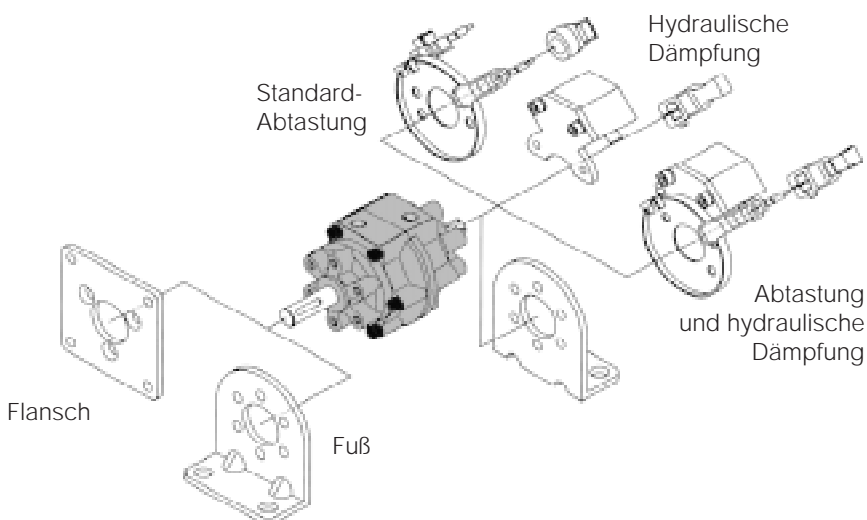

Flügel	Modell	Effektives Moment (Ncm bei 6 bar)
Einfacher Flügel	PRN50SE	590
	PRN150SE	1800
	PRN300SE	3450
	PRN800SE	12300
Doppelter Flügel	PRN50DE	1280
	PRN150DE	4150
	PRN300DE	8300
	PRN800DE	24700

Siehe Seite 20

PRO Miniatur-Baureihe - Einstellbarer Drehwinkel - Bestell-Nummern

Standard-Modelle



Bestell-Nr.	Moment bei 6 bar (Ncm)	
Drehwinkel		
Einfacher Flügel		
PROA3S-0-90	38	30° bis 180°
PROA10S-0-90	120	30° bis 180°
PROA20S-0-90	210	30° bis 180°
PRO30SE-0-45	410	30° bis 270°
Doppelter Flügel		
PROA3D-0-45	86	30° bis 90°
PROA10D-0-45	254	30° bis 90°
PROA20D-0-45	470	30° bis 90°
PRO30DE-0-45	950	30° bis 90°

Wie ist ein PRO-Drehantriebe auszuwählen? Siehe dazu Seite 28

Achtung: Drehantriebe mit variablem Drehwinkel werden mit festem Ausgangswinkel-Begrenzer geliefert. Der Drehwinkel-Begrenzer ist eingesetzt, aber nicht befestigt.

Er muss vor Gebrauch einwandfrei befestigt werden.

Ausgangswinkel und Drehwinkel

PROA3S, PROA10S, PROA20S
Ausgangswinkel für die Drehung 90°

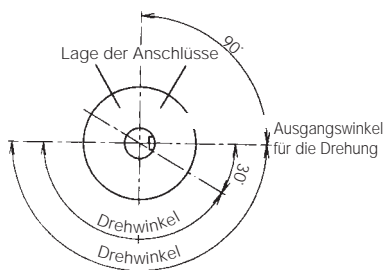

PRO30SE
Ausgangswinkel für die Drehung 45°

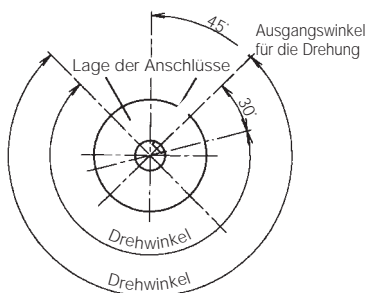

PROA3D, PROA10D, PROA20D, PRO30DE
Ausgangswinkel für die Drehung 45°



Befestigungen des Drehantriebs

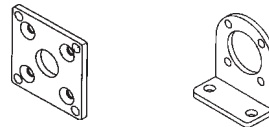

Für Drehantriebe	Flanschmontage	Fußmontage
PROA3S/D	PRN3-P	PRN3-L
PROA10S/D	PRN10-P	PRN10-L
PROA20S/D	PRN20-P	PRN20-L
PRO30SE/DE	PRN30-P	PRN30-L

Die Befestigungen sind mit Zentrierschrauben ausgerüstet.

Schalteinheiten

Variable Schalter-Position, induktiv NPN oder PNP.
Technische Daten finden Sie auf Seite 5.

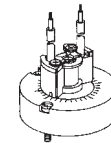

Für Drehantriebe	NPN	PNP
PROA3S/D	FR-3PRO	FP-3PRO
PROA10S/D	FR-10PRO	FP-10PRO
PROA20S/D	FR-20PRO	FP-20PRO
PRO30SE/DE	FR-30PRO	FP-30PRO

Schutzkappe und Begrenzer-Einheit

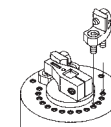

Für Drehantriebe	Schutzkappe	Begrenzer-Einheit
PROA3S/D	PRO3-K	RO3-U
PROA10S/D	PRO10-K	RO10-U
PROA20S/D	PRO20-K	RO20-U
PRO30SE/DE	PRO30-K	RO30-U

Wartungssätze

Der Wartungssatz besteht aus Drehflügel-Welle, Labyrinth-Dichtung und O-Ringen für die Welle.

Für Drehantriebe		Doppelter Flügel	
Einfacher Flügel		Doppelter Flügel	
PROA3S	PRNA3S-PS	PROA3D	PRNA3D-PS
PROA10S	PRNA10S-PS	PROA10D	PRNA10D-PS
PROA20S	PRNA20S-PS	PROA20D	PRNA20D-PS
PRO30SE	PRN30S-PS	PRO30DE	PRN30D-PS

PRO Miniatur-Baureihe - Einstellbarer Drehwinkel - Technische Daten

Technische Angaben

PRO Drehantriebe	Einheit	PROA3S	PROA10S	PROA20S	PRO30SE
Drehflügel		Einfacher Flügel			
Luftqualität		Gefiltert (5µ) geölt oder ungeölt			
Drehwinkel	°	30 bis 180	30 bis 180	30 bis 180	30 bis 270
Ausgangswinkel für die Drehung	°	90	90	90	45
Anschlussmaß		M5	M5	M5	G1/8
Minimaler Betriebsdruck	bar	1,0	1,0	0,8	1,0
Betriebsdruck	bar	2 bis 7	2 bis 7	2 bis 10	2 bis 10
Betriebstemperatur	°C	-5 bis 80	-5 bis 80	-5 bis 80	-5 bis 60
Maximale Betriebsfrequenz	Spiele/min	150 (bei 180°)	150 (bei 180°)	120 (bei 180°)	90 (bei 270°)
Inneres Volumen	cm ³	4	12	21	43
Zulässige radiale Belastung	N	40	50	300	400
Zulässige Axialdruck-Belastung	N	4	4	25	30
Zulässige Energie-Aufnahme	mJ	1	2	3	7
Gewicht	kg	0,085	0,170	0,280	0,510

PRO Drehantriebe	Einheit	PROA3D	PROA10D	PROA20D	PRO30DE
Drehflügel		Doppelter Flügel			
Luftqualität		Gefiltert (5µ) geölt oder ungeölt			
Drehwinkel	°	30 bis 90	30 bis 90	30 bis 90	30 bis 90
Ausgangswinkel für die Drehung	°	45	45	45	45
Anschlussmaß		M5	M5	M5	G1/8
Minimaler Betriebsdruck	bar	0,7	0,7	0,6	0,8
Betriebsdruck	bar	2 bis 7	2 bis 7	2 bis 10	2 bis 10
Betriebstemperatur	°C	-5 bis 80	-5 bis 80	-5 bis 80	-5 bis 60
Maximale Betriebsfrequenz	Spiele/min	240 (bei 90°)	240 (bei 90°)	180 (bei 90°)	180 (bei 90°)
Inneres Volumen	cm ³	2,8	8,1	15	34
Zulässige radiale Belastung	N	40	50	300	400
Zulässige Axialdruck-Belastung	N	4	4	25	30
Zulässige Energie-Aufnahme	mJ	1	2	3	7
Gewicht	kg	0,087	0,180	0,290	0,530

Anmerkungen :

- Die zulässige Energie-Aufnahme unterscheidet sich von derjenigen bei Baureihe PRN.
- Die maximale Betriebsfrequenz bezieht sich auf 5 bar Betriebsdruck (unbelastet).
- Stellen Sie sicher, dass die PRO Drehantriebe im zulässigen Energiebereich eingesetzt werden. Prüfen Sie, ob die benötigte Energie-Aufnahme geringer ist als die zulässige. Bringen Sie Endlagen-Begrenzer direkt bei der Last an, wenn dies nicht der Fall ist.
- Die PRO-Modelle mit Keilnuten sind mit Federn ausgestattet.

Werkstoff-Angaben

PRO-Modell	PROA3, PROA10, PROA20	PRO30
Gehäuse	Aluminium-Legierung	Aluminium-
Legierung		
Drehflügel-Welle	Stahl + Harz + hydr. Nitril	Stahl + Harz + Nitril
Labyrinth	Harz	Harz
Labyrinth-Dichtung	Hydriertes Nitril	Nitril
O-Ringe	Hydriertes Nitril	Nitril
Schrauben, Klemmhebel, Begrenzer, Kontermutter		Stahl Stahl

Effektives Moment (Ncm)

	Modell Nr.	Betriebsdruck (bar)								
		2	3	4	5	6	7	8	9	10
Einfacher Flügel	PROA3S	10	17	24	31	38	45	-	-	-
	PROA10S	35	56	75	98	120	139	-	-	-
	PROA20S	59	95	133	170	210	249	287	326	368
	PRO30SE	110	180	250	319	410	480	580	650	720
	Doppelter Flügel	PROA3D	25	39	54	71	86	101	-	-
	PROA10D	76	117	162	211	254	303	-	-	-
	PROA20D	140	222	306	388	470	553	633	717	807
	PRO30DE	270	440	600	770	950	1120	1299	1480	1660

Angaben zu den Schalteinheiten

Schalteinheit Ausf.	FR-	FP-
Anordnung	Relais, PLC, IC-Kreis	
Ausgangsart	NPN	PNP
Montage	Schalter-Position einstellbar	
Betriebsspannung	5-30V=	10-30V=
Stromstärke	5 bis 200mA	5 bis 200mA
Leuchtanzeige	Bei ON sichtbar	
Verbrauch	20 mA bei 24 V 10 mA bei 12 V 4 mA bei 5 V	14 mA bei 24 V 7 mA bei 12 V
Max. Kriechstrom	10 µA	
Innerer Spannungsabfall	1,5 V	
Mittlere Betriebsdauer	1 ms	
Stoßwiderstand	490 m/s ²	
Betriebstemperatur	5 bis 60 °C	
Schutzart	IP67	
Kabel	1 m, 3-Leiter, ölresistent	
Ansprechbereich	23°±7°	
Hysterese	Etwa 2°	

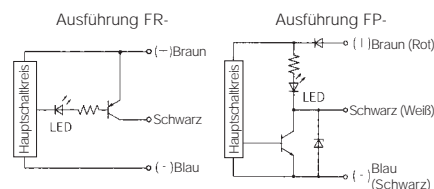

PRO Miniatur-Baureihe - Einstellbarer Drehwinkel - Technische Daten (Forts.)

Bereich für die Dauer der Drehung

Achtung : Die PRO Drehantriebe müssen in den sich aus den nebenstehenden Diagrammen ergebenden Bereichen betrieben werden, da sonst eine ungleichmäßige Bewegung entstehen würde.

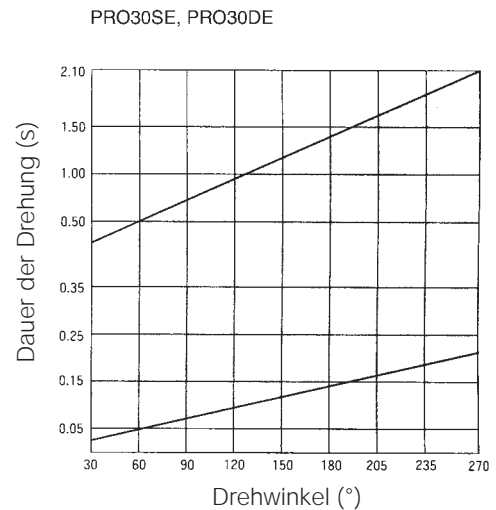
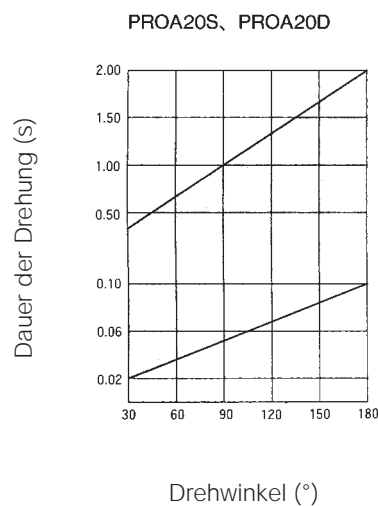
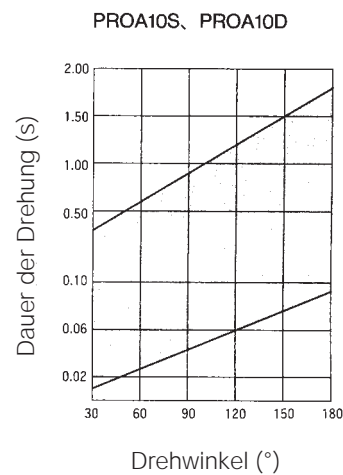
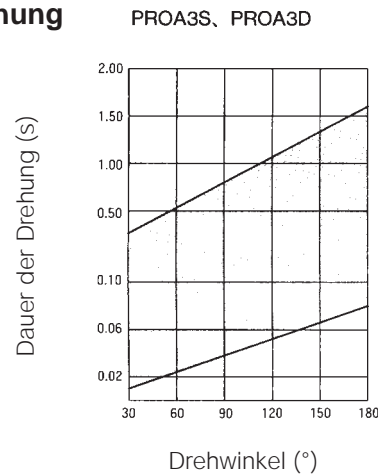

Einstellung des Drehwinkels

Die Drehantriebe werden mit befestigten Begrenzern des Ausgangswinkels und losen Begrenzern des Drehwinkels geliefert. Der Begrenzer für den Drehwinkel muss an der dem benötigten Winkel entsprechenden Stelle angebracht werden, was in 15°-Schritten erfolgen kann.

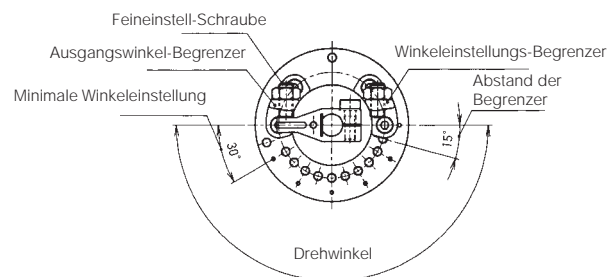

Angaben zur Drehwinkel-Einstellung und äußeren Begrenzung

Modell	PROA3S	PROA10S	PROA20S	PRO30SE	PROA3D	PROA10D	PROA20D	PRO30DE
Bereich der Drehwinkel-Einstellung	30° bis 180°	30° bis 180°	30° bis 180°	30° bis 180°	30° bis 270°	30° bis 90°	30° bis 90°	30° bis 90°
Ausgangswinkel der Drehung	90°	90°	90°	90°	45°	45°	45°	45° 45°
Minimale Winkeleinstellung	30°	30°	30°	30°	30°	30°	30°	30° 30°
Maximale Winkeleinstellung	180°	180°	180°	270°	90°	90°	90°	90°
Abstufung der Winkeleinstellung	15°	15°	15°	15°	15°	15°	15°	15°
Feineinstellungs-Bereich								
Winkel	-9° bis +6°	-9° bis +6°	-9° bis +6°	-9° bis +6°	-9° bis +6°	-9° bis +6°	-9° bis +6°	-9° bis +6°
Ausgangswinkel	±3°	±3°	±3°	±3°	-1° to +3°	±3°	±3°	±3°
Bei max. Winkeleinstellung	-9° bis +6°	-9° bis +6°	-9° bis +6°	-9° bis +3°	-9° bis +1°	-9° bis +3°	-9° bis +3°	-9° bis +3°

PRO Miniatur-Baureihe - Einstellbarer Drehwinkel

Einstellung des Drehwinkels (Forts.)

Wenn die Winkleinstellung mit der Abstufung für die Begrenzer-Montage (15°) übereinstimmt

1. Setzen Sie den Begrenzer entsprechend dem vorgesehenen Winkel in die Gewindebohrung ein und befestigen Sie ihn. Richten Sie sich bei der Montage des Begrenzers nach den alle 30° neben der Gewindebohrung befindlichen Einstellmarkierungen der Winkel.

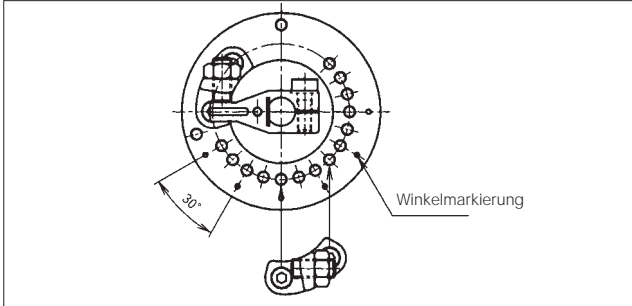

2. Drehen Sie dann die Feineinstell-Schrauben am Begrenzer des Ausgangswinkels und des Drehwinkels, bis Sie den richtigen Winkel erhalten. Nach Abschluss der Winkel-Einstellung muss die Kontermutter festgezogen werden.

Winkelbereich der Feineinstellung :

Siehe in der Tabelle auf Seite 6.

Ausrichtung bei der Schalter-Montage

Die 2 zur Schalteinheit gehörenden Schalter-Typen (-3L und -3R) müssen entsprechend der nachfolgenden Tabelle und Skizze ausgerichtet werden:

Drehwinkel	Ausrichtung der Schalter
30° bis 186°	A
187° bis 270°	B

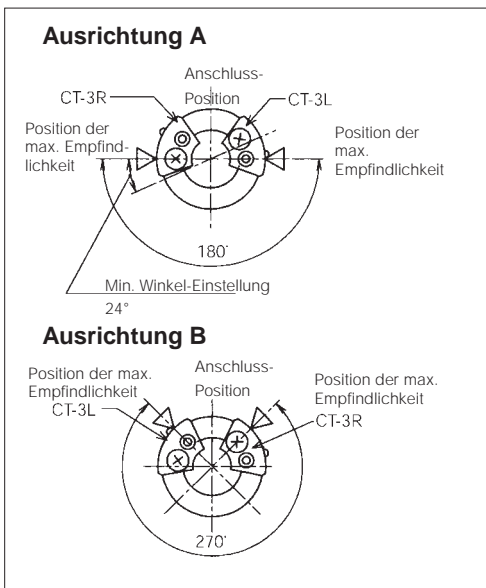

Wenn die Winkel-Einstellung zwischen zwei 15°-Stufen liegt

1. Wenn der benötigte Winkel zwischen zwei 15°-Stufen liegt, befestigen Sie den Begrenzer entsprechend der nachfolgenden Skizze in den Gewindebohrungen.

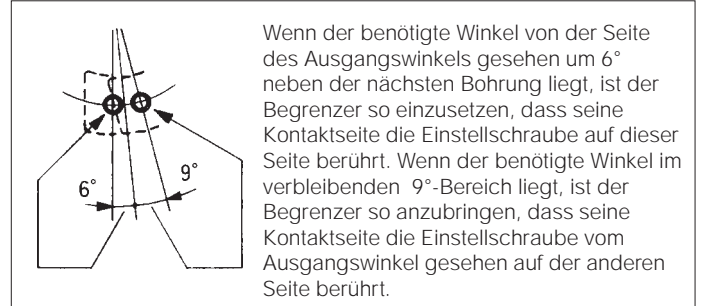

2. Drehen Sie dann die am Begrenzer befindliche Feineinstell-Schraube, um den benötigten Winkel zu erhalten. Nach Abschluss der Winkel-Einstellung muss die Kontermutter festgezogen werden.

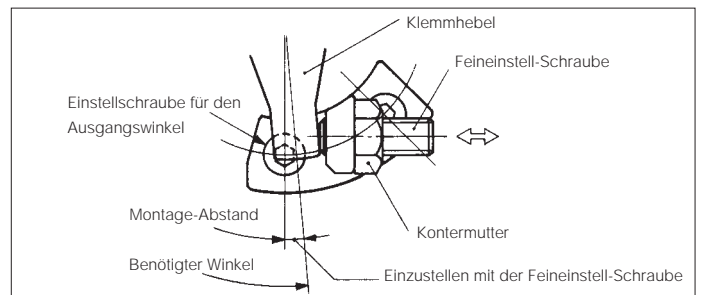

Einstellung der Schalter-Position

Befestigen Sie die Schalteinheit am Gehäuse, indem Sie den Schraubensatz verwenden. Das Anzugsmoment entnehmen Sie bitte der nachfolgenden Tabelle

Modell	Anzugsmoment (Ncm)
PROA3S/D	6 bis 10
PROA10S/D	10 bis 20
PROA20S/D und PRO30SE/DE	20 bis 30

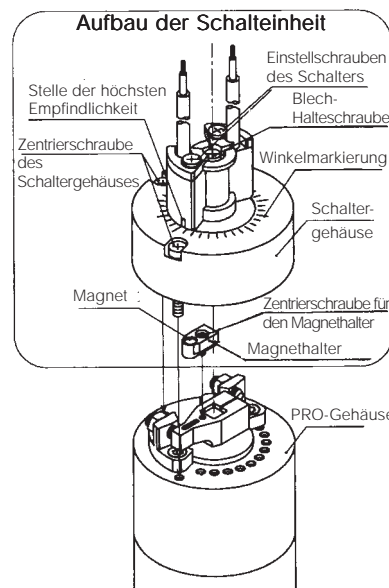

Einstellung der Schalter-Position

Lösen Sie die Einstellschrauben des Schalters, bringen Sie den Winkel, bei dem Sie die höchste Empfindlichkeit erhalten, mit dem der Zylinder-Einstellung entsprechenden Winkel in Übereinstimmung und ziehen Sie die Einstellschrauben des Schalters wieder fest (Moment 40 bis 50 Ncm). Führen Sie nach erfolgter Festlegung des Ausgangswinkels eine abschließende Einstellung durch, indem Sie prüfen, ob die LED leuchtet.

Austausch des Schalters

Zur Demontage des Schalters entfernen Sie die Einstellschrauben des Schalters und die Blech-Halteschraube. Zur Montage eines Schalters gehen Sie genau umgekehrt vor. Nach Abschluss der Montage stellen Sie die Schalter-Position ein.

PRO Miniatur-Baureihe - Einstellbarer Drehwinkel - Abmessungen (mm)

PROA3S

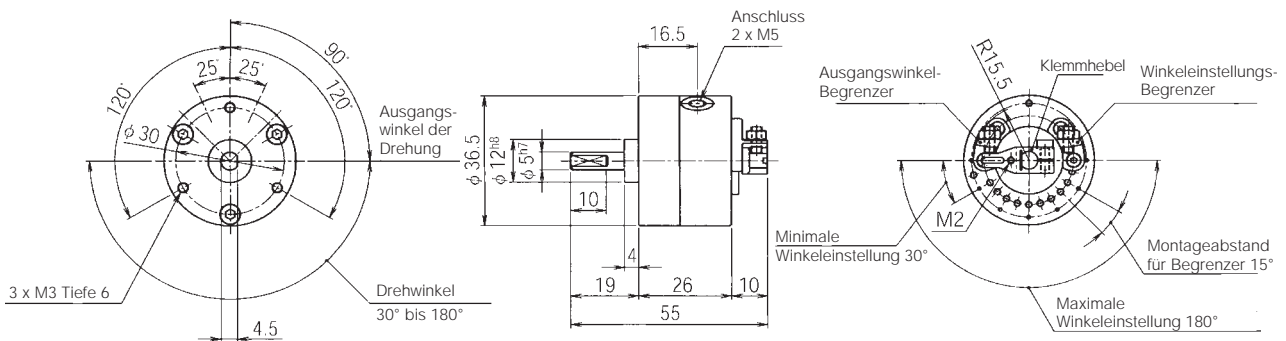

PROA3D

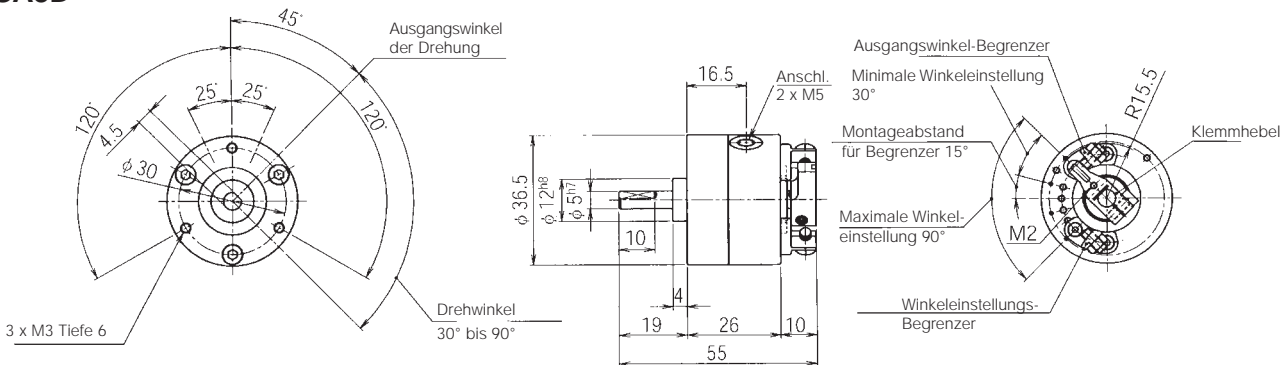

Mit Schutzkappe

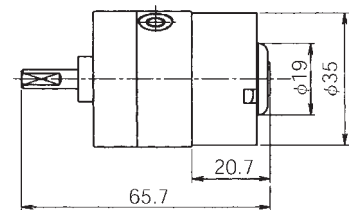

Fuß-Montage

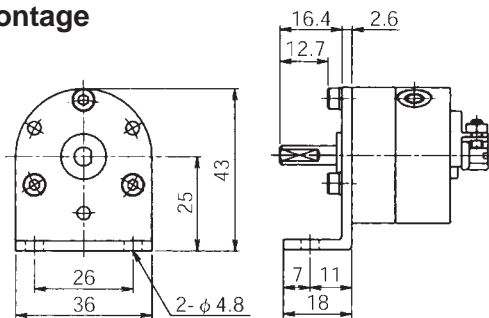

Flansch-Montage

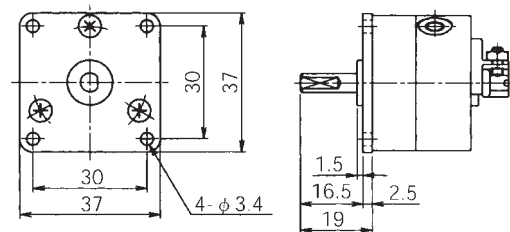

Achtung : Ein Fuß kann in 60°-Schritten gegenüber der ursprünglichen Position zur Befestigung verdreht werden.

Achtung : Ein Flansch kann in 120°-Schritten gegenüber der ursprünglichen Position zur Befestigung verdreht werden.

Mit Schalteinheit (variable Schalter-Position)

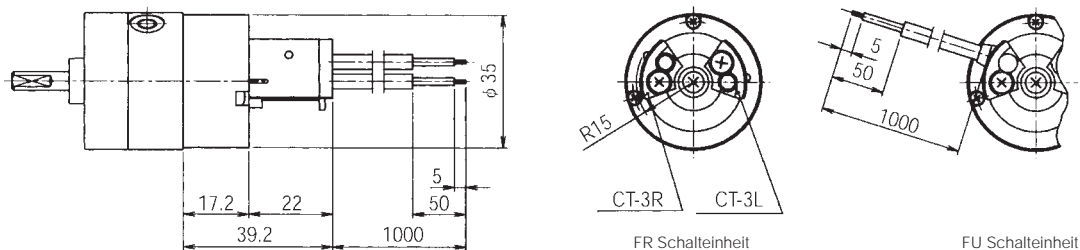

Achtung : Die Montagesätze für die Schalteinheit beziehen sich auf die angegebenen Abmessungen der jeweiligen Skizze.

PRO Miniatur-Baureihe - Einstellbarer Drehwinkel - Abmessungen (mm)

PROA10S

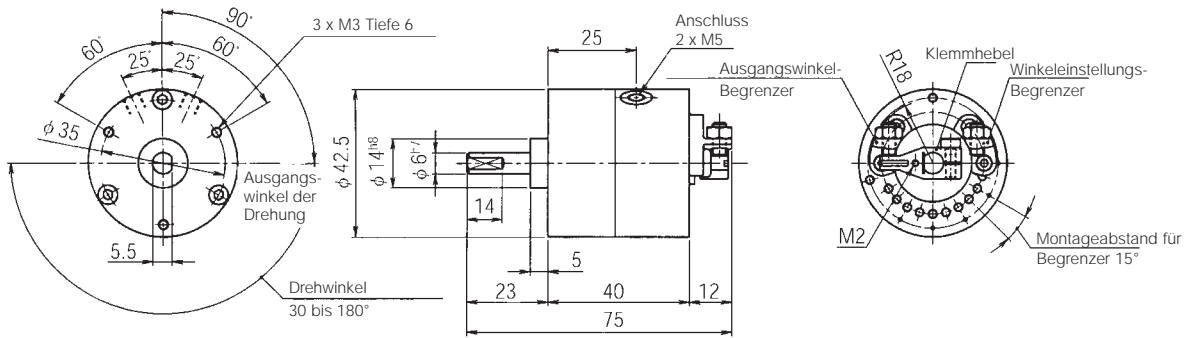

PROA10D

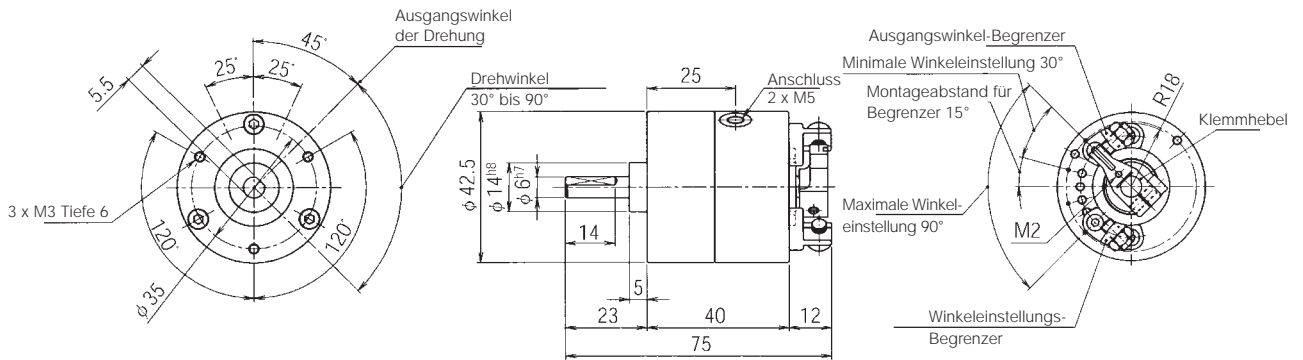

Mit Schutzkappe

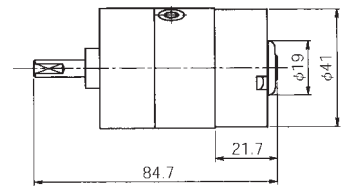

Fuß-Montage

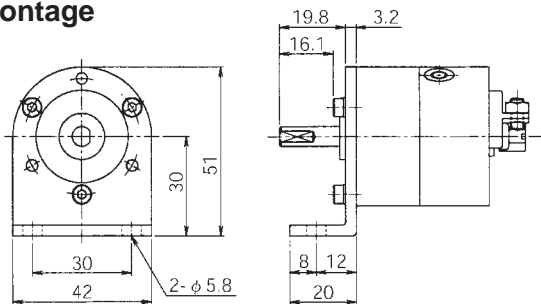

Achtung : Ein Fuß kann in 60°-Schritten gegenüber der ursprünglichen Position zur Befestigung verdreht werden.

Flansch-Montage

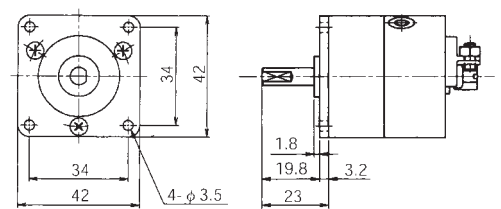

Achtung : Ein Flansch kann in 120°-Schritten gegenüber der ursprünglichen Position zur Befestigung verdreht werden.

mit Schalteinheit (variable Schalter-Position)

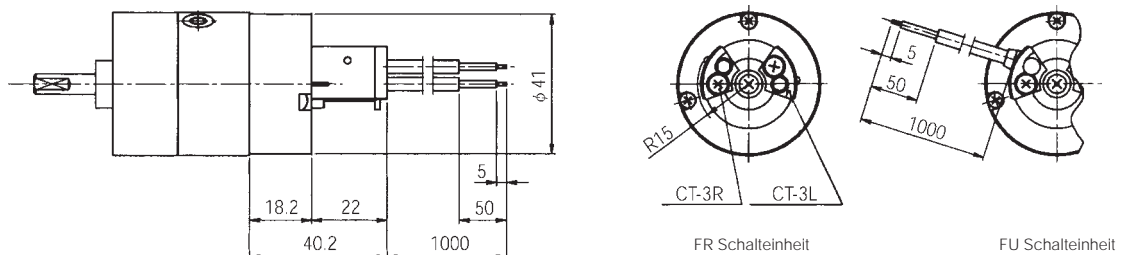

Achtung : Die Montagesätze für die Schalteinheit beziehen sich auf die angegebenen Abmessungen der jeweiligen Skizze.

PRO Miniatur-Baureihe - Einstellbarer Drehwinkel - Abmessungen (mm)

PROA20S

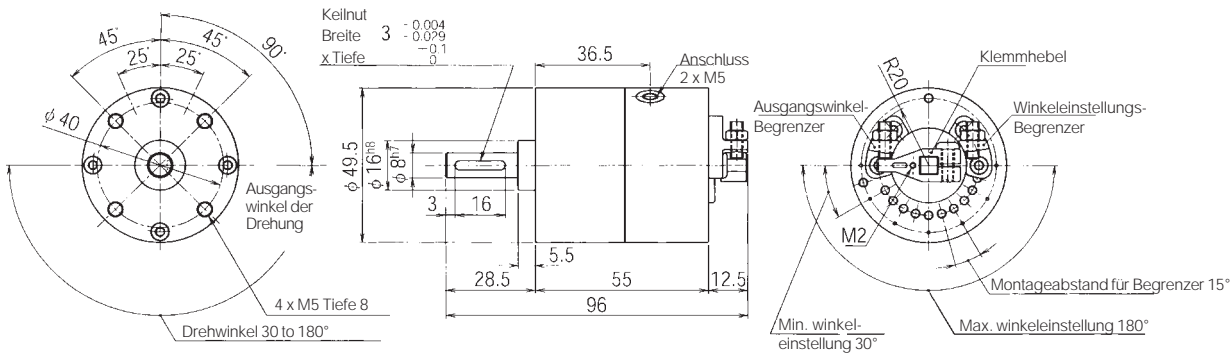

PROA20D

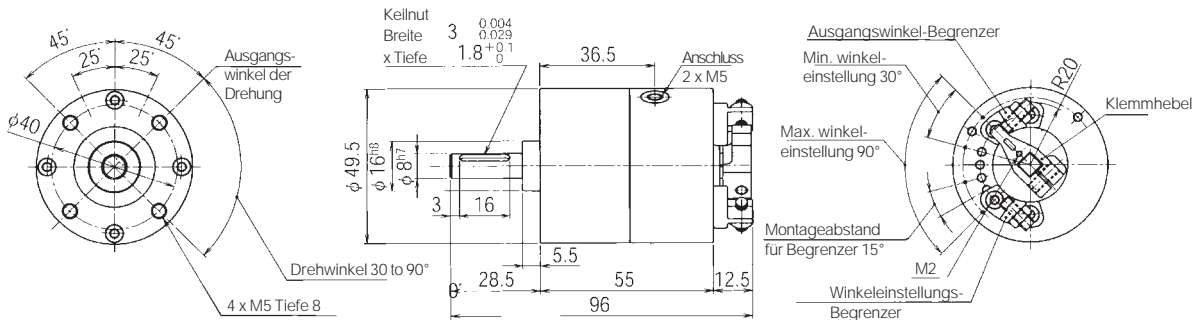

Mit Schutzkappe

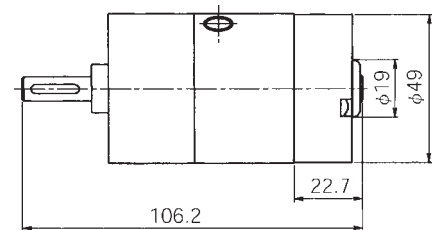

Fuß-Montage

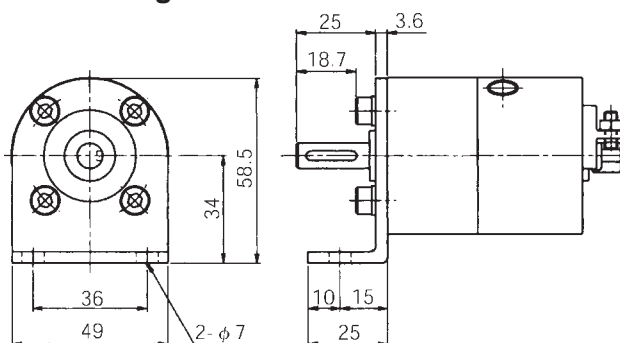

Flansch-Montage

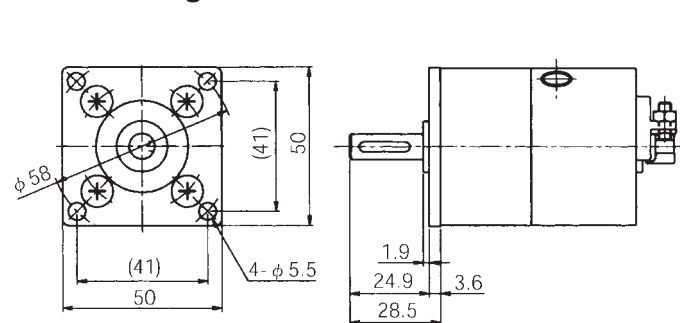

Achtung : Ein Fuß kann in 90°-Schritten gegenüber der ursprünglichen Position zur Befestigung verdreht werden.

Mit Schalteinheit (variable Schalter-Position)

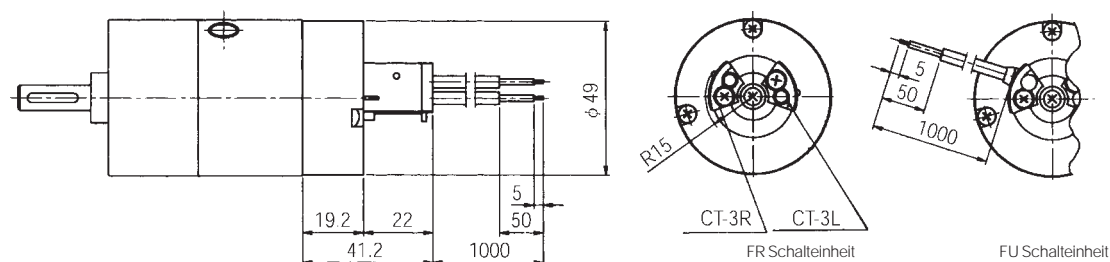

Achtung : Die Montagesätze für die Schalteinheiten beziehen sich auf die angegebenen Abmessungen der jeweiligen Skizze.

PRO Miniatur-Baureihe - Einstellbarer Drehwinkel - Abmessungen (mm)

PROA30SE und DE

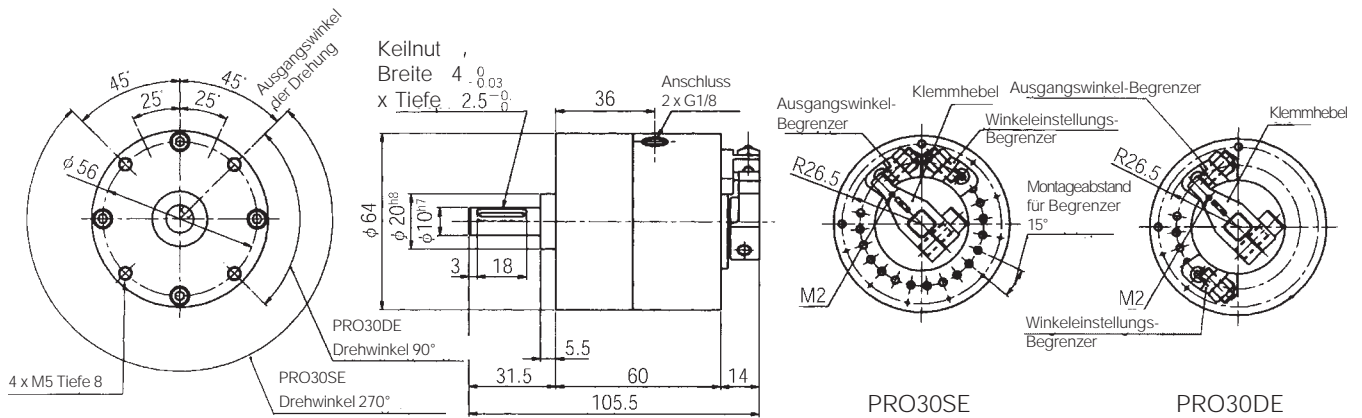

Mit Schutzkappe

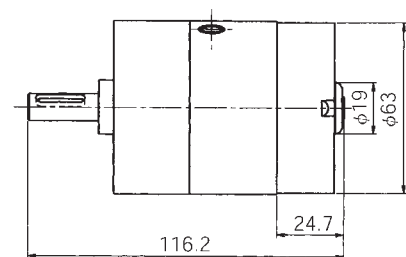

Fuß-Montage

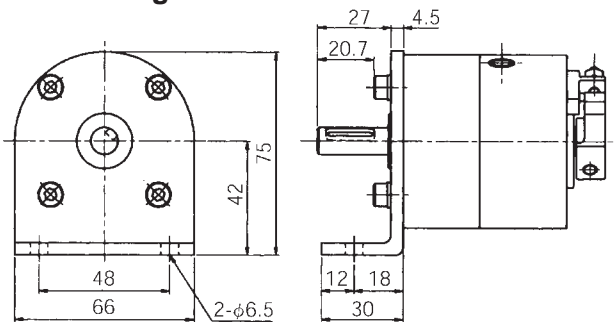

Flansch-Montage

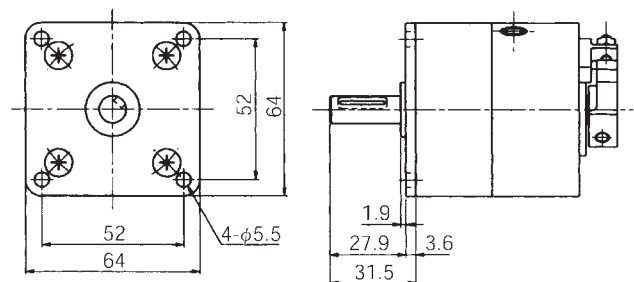

Achtung : Ein Fuß kann in 60°-Schritten gegenüber der ursprünglichen Position zur Befestigung verdreht werden.

Mit Schalteinheit (variable Schalter-Position)

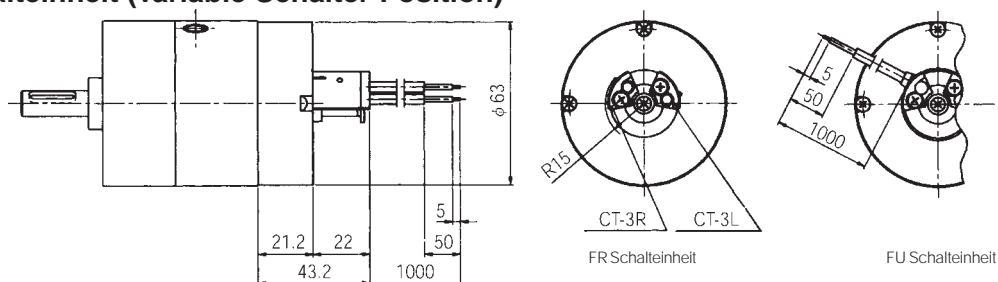

Achtung : Die Montagesätze für die Schalteinheiten beziehen sich auf die angegebenen Abmessungen der jeweiligen Skizze.

PRN Miniatur-Baureihe - Fester Drehwinkel - Bestell-Nummern

Standard-Modelle



Einfacher Flügel	Moment bei 6 bar (Ncm)	Drehwinkel			Ausgangswinkel für die Drehung	
		90°	180°	270°	45°	90°
PRNA1S	15,6	PRNA1S-90-90	PRNA1S-180-90			X
PRNA3S	38	PRNA3S-90-90	PRNA3S-180-90			X
PRNA10S	120	PRNA10S-90-90	PRNA10S-180-90			X
PRNA20S	210	PRNA20S-90-90	PRNA20S-180-90			X
PRN30SE	410	PRN30SE-90-45	PRN30SE-180-45	PRN30SE-270-45		X
Doppelter Flügel						
PRNA1D	34,7	PRNA3D-90-45				X
PRNA3D	86	PRNA3D-90-45				X
PRNA10D	254	PRNA10D-90-45				X
PRNA20D	470	PRNA20D-90-45				X
PRN30DE	950	PRN30DE-90-45				X

Wie ist ein PRN Drehantriebe auszuwählen ?
Siehe Seite 28

Drehantriebe-Befestigungen

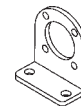

Drehantriebe	Flansch-Montage	Fuß-Montage
PRNA1S/D	PRN1-P	PRN1-L
PRNA3S /D	PRN3-P	PRN3-L
PRNA10S/ D	PRN10-P	PRN10-L
PRNA20S/D	PRN20-P	PRN20-L
PRN30SE/DE	PRN30-P	PRN30-L

Die Befestigungen sind mit Zentrierschrauben ausgestattet

Ausgangswinkel und Drehwinkel

PRNA1D, PRNA3D, PRNA10D
PRNA20D, PRN30SE/DE
Ausgangswinkel von 45°

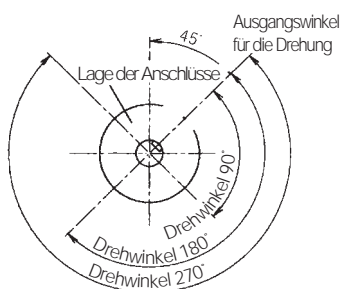

PRNA1S, PRNA3S, PRNA10S,
PRNA20S
Ausgangswinkel von 90°

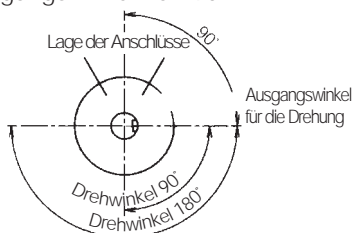

Schalteinheiten

Variable Schalter-Position, induktiv NPN oder PNP.
Technische Daten finden Sie auf Seite 13.



Für Drehantriebe	NPN	PNP
PRNA1S/D	FR-1PRNA	FP-1PRNA
PRNA3S/D	FR-3PRNA	FP-3PRNA
PRNA10S/D	FR-10PRN	FP-10PRN
PRNA20S/D	FR-20PRN	FP-20PRN
PRN30SE/DE	FR-30PRN	FP-30PRN

Wartungssätze

Der Wartungssatz besteht aus Drehflügel-Welle, Labyrinth-Dichtung und O-Ringen für die Welle.

Für Drehantriebe		Doppelter Flügel	
Einfacher Flügel			
PRNA1S	PRNA1S-PS	PRNA1D	PRNA1D-PS
PRNA3S	PRNA3S-PS	PRNA3D	PRNA3D-PS
PRNA10S	PRNA10S-PS	PRNA10D	PRNA10D-PS
PRNA20S	PRNA20S-PS	PRNA20D	PRNA20D-PS
PRN30SE	PRN30S-PS	PRN30DE	PRN30D-PS

PRN Miniatur-Baureihe - Technische Daten

Technische Angaben

PRN Drehantriebe	Einheit	PRNA1S	PRNA3S	PRNA10S	PRNA20S	PRN30SE
Drehflügel		Einfacher Flügel				
Luftqualität		Gefiltert (5µ) geölt oder ungeölt				
Drehwinkel	°	90 / 180 / 270	90 / 180 / 270	90 / 180 / 270	90 / 180 / 270	90 / 180 / 270
Ausgangswinkel für die Drehung	°	45, 90 / 45, 90 / 45	45, 90 / 45, 90 / 45	45, 90 / 45, 90 / 45	45, 90 / 45, 90 / 45	45
Anschlussmaß		M5	M5	M5	M5	G1/8
Minimaler Betriebsdruck	bar	1,0	1,0	1,0	0,8	1,0
Betriebsdruck	bar	2 bis 7	2 bis 7	2 bis 7	2 bis 10	2 bis 10
Betriebstemperatur	°C	-5 bis 80	-5 bis 80	-5 bis 80	-5 bis 80	-5 bis 60
Maximale Betriebsfrequenz	Spiele/min	300 / 180 / 96	240 / 150 / 60	240 / 150 / 90	210 / 120 / 60	180 / 90 / 60
Inneres Volumen	cm ³	1,4 / 1,4 / 1,5	3,4 / 3,4 / 4	9,8 / 9,8 / 12	17 / 17 / 21	37 / 37 / 43
Zulässige radiale Belastung	N	30	40	50	300	400
Zulässige Axialdruck-Belastung	N	3	4	4	25	30
Zulässige Energie-Aufnahme	mJ	0,6	1,5	3	15	25
Gewicht	kg	0,036	0,070	0,140	0,250	0,47 / 0,47 / 0,46

PRN Drehantriebe	Einheit	PRNA1D	PRNA3D	PRNA10D	PRNA20D	PRN30DE
Drehflügel		Doppelter Flügel				
Luftqualität		Gefiltert (5µ) geölt oder ungeölt				
Drehwinkel	°	90	90	90	90	90
Ausgangswinkel für die Drehung	°	45	45	45	45	45
Anschlussmaß		M5	M5	M5	M5	G1/8
Minimaler Betriebsdruck	bar	0,8	0,7	0,7	0,6	0,8
Betriebsdruck	bar	2 bis 7	2 bis 7	2 bis 7	2 bis 10	2 bis 10
Betriebstemperatur	°C	-5 bis 80	-5 bis 80	-5 bis 80	-5 bis 80	-5 bis 60
Maximale Betriebsfrequenz	Spiele/min	300	240	240	180	180
Inneres Volumen	cm ³	1,1	2,8	8,1	15,0	34,0
Zulässige radiale Belastung	N	30	40	50	300	400
Zulässige Axialdruck-Belastung	N	3	4	4	25	30
Zulässige Energie-Aufnahme	mJ	0,6	1,5	3	15	25
Gewicht	kg	0,037	0,072	0,140	0,260	0,480

Anmerkungen :

- Die maximale Betriebsfrequenz bezieht sich auf 5 bar Betriebsdruck (unbelastet).
- Stellen Sie sicher, dass die PRN Drehantriebe im zulässigen Energiebereich eingesetzt werden. Prüfen Sie, ob die benötigte Energie-Aufnahme geringer ist als die zulässige. Bringen Sie Endlagen-Begrenzer direkt bei der Last an, wenn dies nicht der Fall ist.
- Die PRN-Modelle mit Keilnuten sind mit Federn ausgestattet.

Werkstoff-Angaben

PRN	PRNA3, PRNA10, PRNA20	PRNA1, PRN30
Gehäuse	Aluminium-Legierung	Aluminium-Legierung
Drehflügel-Welle	Stahl + Harz + hydr. Nitril	Stahl + Harz + Nitril
Labyrinth	Harz	Harz
Labyrinth-Dichtung	Hydriertes Nitril	Nitril
O-Ringe	Hydriertes Nitril	Nitril
Schrauben, Klemmhebel, Begrenzer, Kontermutter	Stahl	Stahl

Angaben zu den Schalteinheiten

Schalteinheit Typ	FR-	FP-
Anordnung	Relais, PLC, IC-Kreis	
Ausgangsart	NPN	PNP
Montage	Schalter-Position einstellbar	
Betriebsspannung	5-30V=	10-30V=
Stromstärke	5 bis 200 mA	5 bis 200mA
Leuchtanzeige	Bei ON sichtbar	
Verbrauch	20 mA bei 24 V 10 mA bei 12 V	14 mA bei 24 V 7 mA bei 12 V 4 mA bei 5 V
Max. Kriechstrom	10 µA	
Innerer Spannungsabfall	1,5 V	
Mittlere Betriebsdauer	1 ms	
Stoßwiderstand	490 m/s ²	
Betriebstemperatur	5 bis 60 °C	
Schutzart	IP67	
Kabel	1 m, 3-Leiter, ölresistent	
Ansprechbereich	23°±7°	
Hysterese	Etwa 2°	

Effektives Moment (Ncm)

Modell Nr.	Betriebsdruck (bar)									
	2	3	4	5	6	7	8	9	10	
Einfacher Flügel										
PRNA1S	4,9	7,6	10,1	12,9	15,6	18,5	-	-	-	-
PRNA3S	10	17	24	31	38	45	-	-	-	-
PRNA10S	35	56	75	98	120	139	-	-	-	-
PRNA20S	59	95	133	170	210	249	287	326	368	
PRN30SE	110	180	250	319	410	480	580	650	720	
Doppelter Flügel										
PRNA1D	10,4	16,5	22,5	28,6	34,7	41,1	-	-	-	-
PRNA3D	25	39	54	71	86	101	-	-	-	-
PRNA10D	76	117	162	211	254	303	-	-	-	-
PRNA20D	140	222	306	388	470	553	633	717	807	
PRN30DE	270	440	600	770	950	1120	1299	1480	1660	

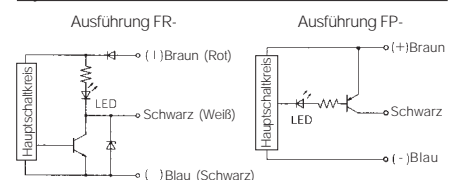

PRN Miniatur-Baureihe - Technische Daten

Bereich für die Dauer der Drehung

Modell	Bereich für die Dauer der Drehung (s)		
	90°	180°	270°
PRNA1S	0,03 - 0,60	0,06 - 1,20	0,09 - 1,80
PRNA3S	0,04 - 0,80	0,08 - 1,60	0,12 - 2,40
PRNA10S	0,045 - 0,90	0,09 - 1,80	0,135 - 2,70
PRNA20S	0,05 - 1,00	0,10 - 2,00	0,15 - 3,00
PRN30SE	0,07 - 0,70	0,14 - 1,40	0,21 - 2,10
PRNA1D	0,03 - 0,60	0,06 - 1,20	0,09 - 1,80
PRNA3D	0,04 - 0,80	0,08 - 1,60	0,12 - 2,40
PRNA10D	0,045 - 0,90	0,09 - 1,80	0,135 - 2,70
PRNA20D	0,05 - 1,00	0,10 - 2,00	0,15 - 3,00
PRN30DE	0,07 - 0,70	0,14 - 1,40	0,21 - 2,10

Achtung : Die PRN Drehantriebe müssen in den sich aus der obigen Tabelle ergebenden Bereichen betrieben werden, da sonst eine ungleichmäßige Bewegung entstehen würde.

Ausrichtung bei der Schaltermontage

Die 2 zur Schaltereinheit gehörenden Schalter-Typen (-3L und -3R) müssen entsprechend der nachfolgenden Tabelle ausgerichtet werden :

Drehwinkel	Ausrichtung der Schalter
30° und 180°	A
270°	B

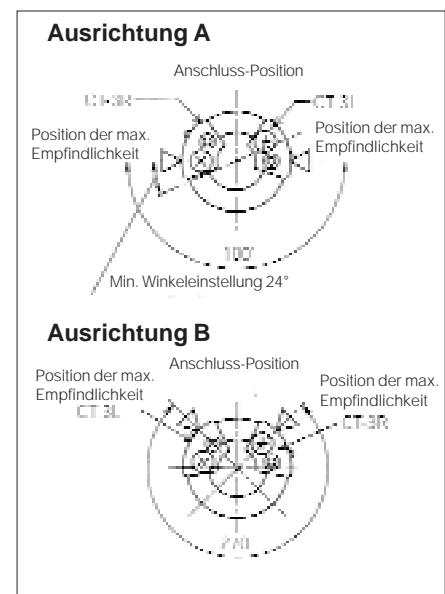

Aufbau der Schaltereinheit

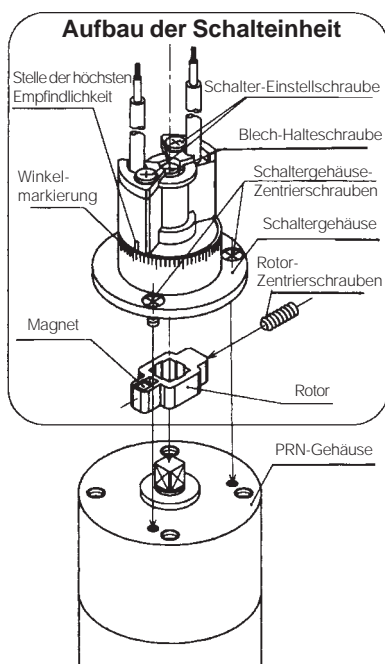

Befestigen Sie die Schaltereinheit am Gehäuse, indem Sie den Schraubensatz verwenden. Das Anzugsmoment entnehmen Sie bitte der nachfolgenden Tabelle :

Modell	Anzugsmoment (Ncm)
PRNA1S /D	20 bis 30
PRNA3S/D	20 bis 30
PRNA10S/D	20 bis 30
PRNA20S/D	20 bis 30
PRN30SE/DE	20 bis 30

Einstellung der Schalter-Position

Lösen Sie die Einstellschrauben des Schalters, bringen Sie den Winkel, bei dem Sie die höchste Empfindlichkeit erhalten, mit dem der Zylinder-Einstellung entsprechenden Winkel in Übereinstimmung und ziehen Sie die Einstellschrauben des Schalters mit einem Anzugsmoment von 0,4 bis 0,5 Nm wieder fest. Führen Sie mit Hilfe der vorgesehenen Winkelmarkierungen eine abschließende Einstellung durch, wobei Sie prüfen, ob die LED leuchtet.

Austausch des Schalters

Zur Demontage des Schalters entfernen Sie die Einstellschrauben des Schalters und die Blech-Halteschraube. Zur Montage eines Schalters gehen Sie genau umgekehrt vor. Nach Abschluss der Montage stellen Sie die Schalter-Position ein.

PRN Miniatur-Baureihe - Abmessungen (mm)

PRNA1S/D

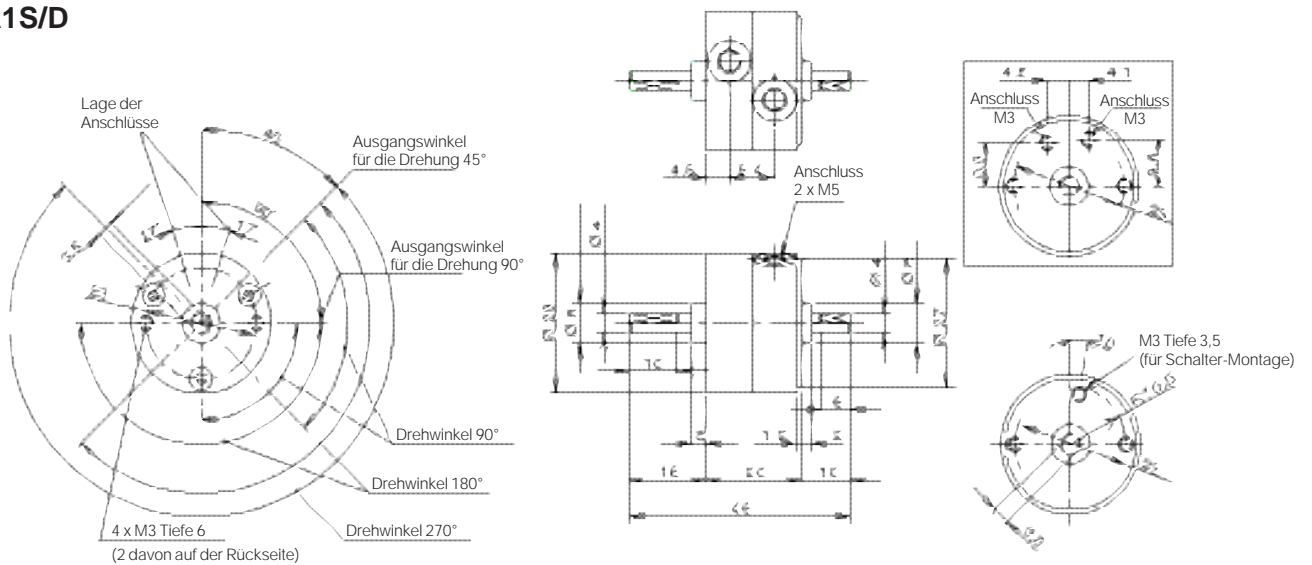

Fuß-Montage

Achtung :

Ein Fuß kann in 90°-Schritten gegenüber der ursprünglichen Position zur Befestigung verdreht werden.
Kurzes Wellenende : Beispiel mit 2 Stück

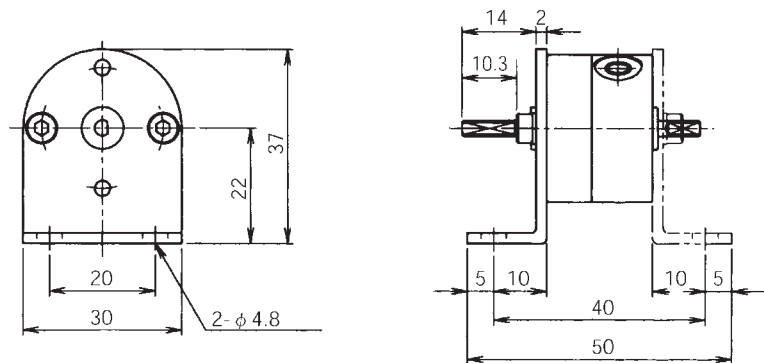

Flansch-Montage

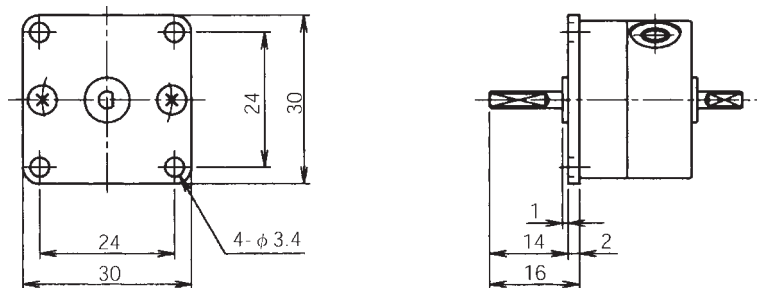

Mit Schalteinheit (variable Schalter-Position)

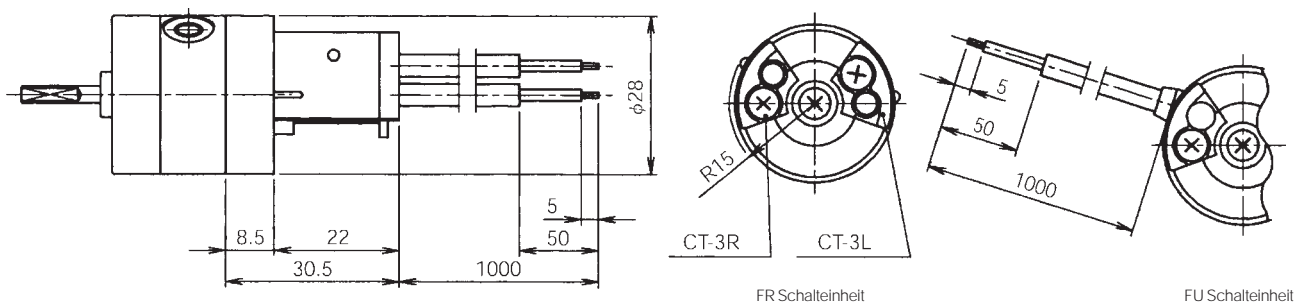

Achtung : Die Montagesätze für die Schalteinheiten beziehen sich auf die angegebenen Abmessungen der jeweiligen Skizze.

PRN Miniatur-Baureihe - Abmessungen (mm)

PRNA3S/D

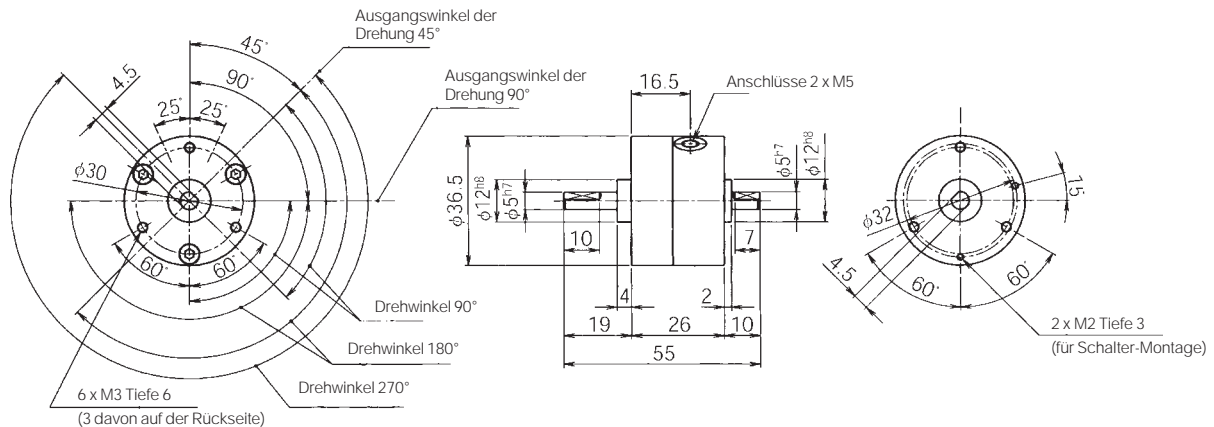

Fuß-Montage

Achtung :

Ein Fuß kann in 90°-Schritten gegenüber der ursprünglichen Position zur Befestigung verdreht werden.
Kurzes Wellenende : Beispiel mit 2 Stück

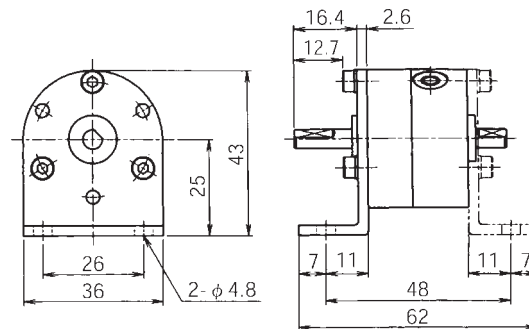

Flansch-Montage

Achtung :

Ein Flansch kann in 120°-Schritten gegenüber der ursprünglichen Position zur Befestigung verdreht werden.

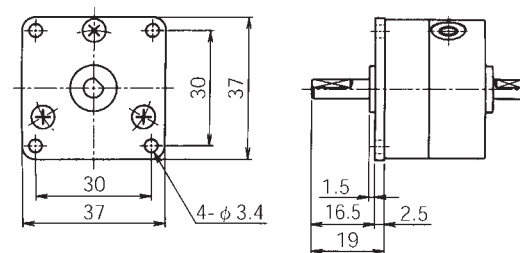

mit Schalteinheit (variable Schalter-Position)

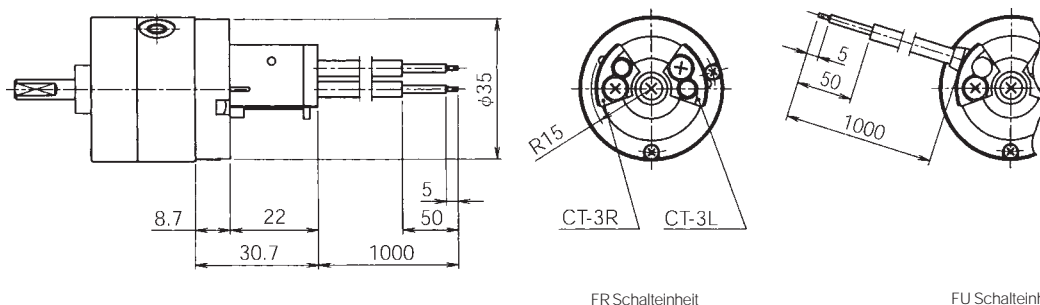

FR Schalteinheit

FU Schalteinheit

Achtung : Die Montagesätze für die Schalteinheiten beziehen sich auf die angegebenen Abmessungen der jeweiligen Skizze.

PRN Miniatur-Baureihe - Abmessungen (mm)

PRNA20S/D

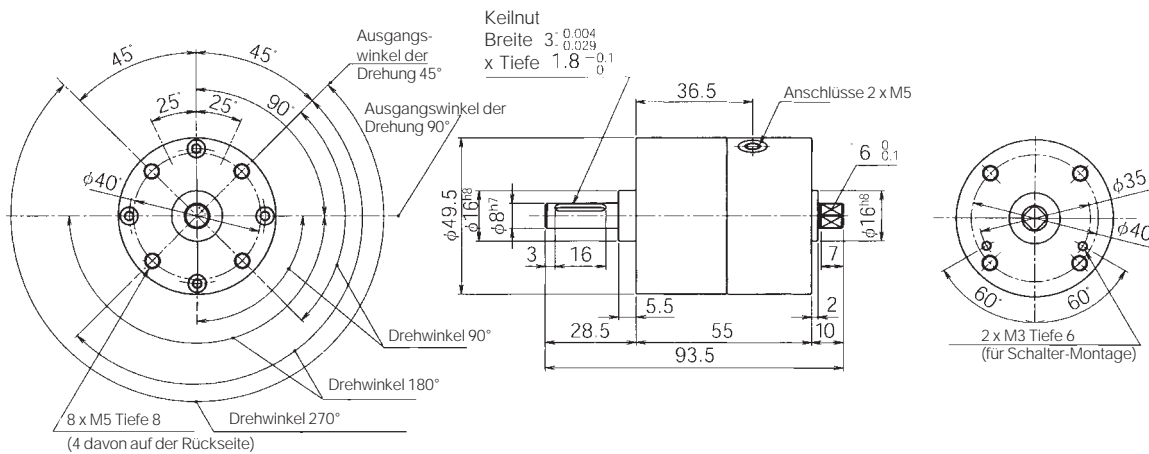

Flansch-Montage

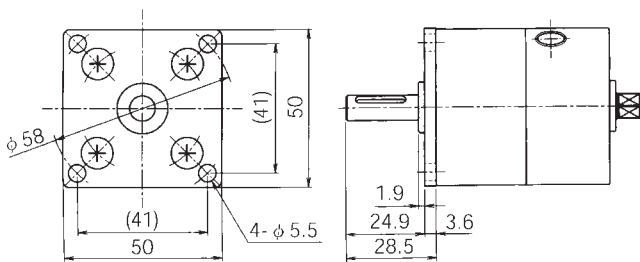

Fuß-Montage

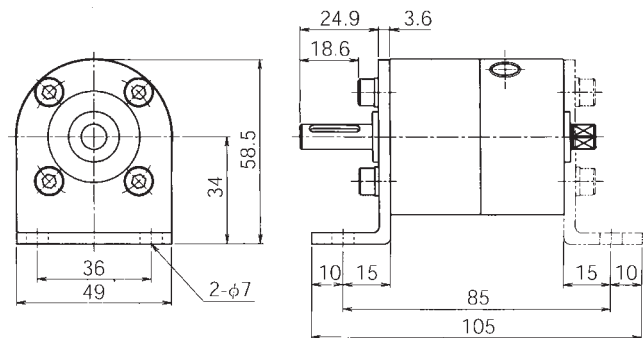

Achtung :

Ein Fuß kann in 90°-Schritten gegenüber der ursprünglichen Position zur Befestigung verdreht werden.
Kurzes Wellenende : Beispiel mit 2 Stück

Mit Schalteinheit (variable Schalter-Position)

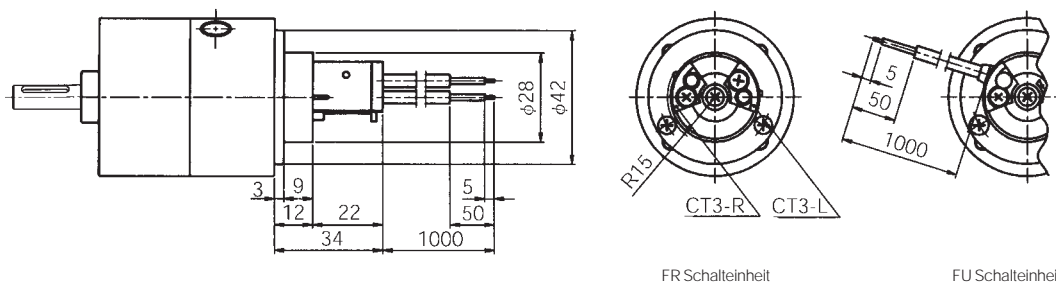

Achtung : Die Montagesätze für die Schalteinheiten beziehen sich auf die angegebenen Abmessungen der jeweiligen Skizze.

PRN Miniatur-Baureihe - Abmessungen (mm)

PRN30SE/DE

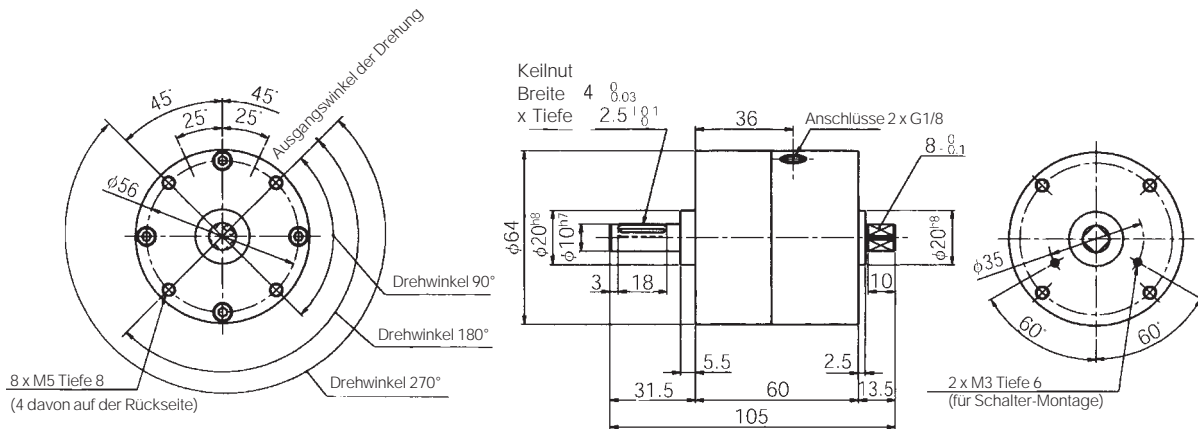

Flansch-Montage

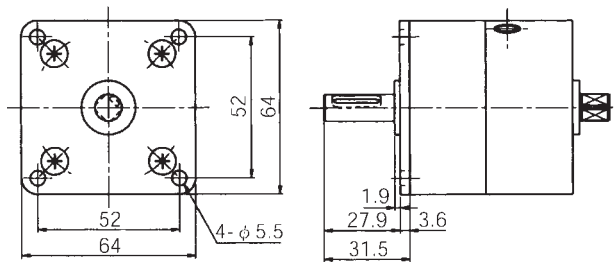

Fuß-Montage

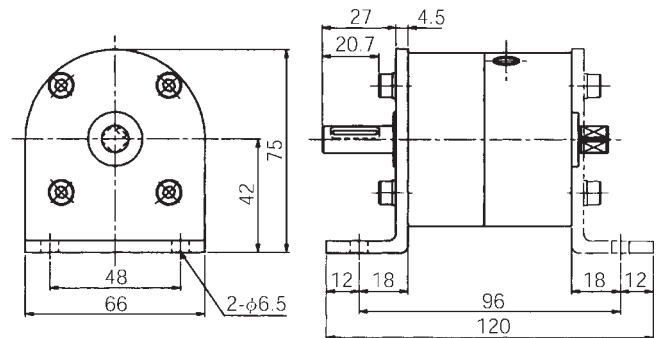

Achtung :

Ein Fuß kann in 90°-Schritten gegenüber der ursprünglichen Position zur Befestigung verdreht werden.
Kurzes Wellenende : Beispiel mit 2 Stück

Mit Schalteinheit (variable Schalter-Position)

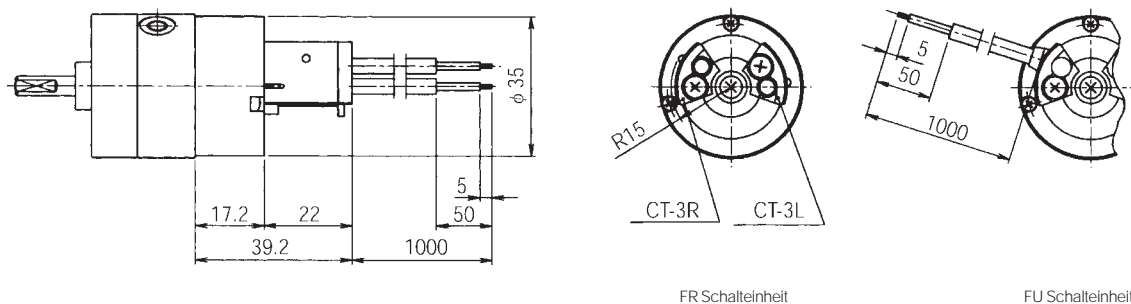

Achtung : Die Montagesätze für die Schalteinheiten beziehen sich auf die angegebenen Abmessungen der jeweiligen Skizze.

PRN Version für große Momente - Fester Drehwinkel - Bestell-Nummern

Standard-Modelle



Modell	Moment bei 6 bar (Ncm)	Drehwinkel		
		90°	180°	270°
Einfacher Flügel (Ausgangswinkel 45°)				
PRN50SE	590	PRN50SE-90-45	PRN50SE-180-45	PRN50SE-270-45
PRN150SE	1800	PRN150SE-90-45	PRN150SE-180-45	PRN150SE-270-45
PRN300SE	3450	PRN300SE-90-45	PRN300SE-180-45	PRN300SE-270-45
PRN800SE	12300	PRN800SE-90-45	PRN800SE-180-45	PRN800SE-270-45
Doppelter Flügel (Ausgangswinkel 45°)				
PRN50DE	1280	PRN50DE-90-45		
PRN150DE	4150	PRN150DE-90-45		
PRN300DE	8300	PRN300DE-90-45		
PRN800DE	24700	PRN800DE-90-45		

Wie ist ein PRN Drehantriebe auszuwählen ?
Siehe Seite 28.

Ausgangswinkel für die Drehung und Drehwinkel

PRN50, PRN150, PRN300, PRN800
Ausgangswinkel der Drehung von 45°

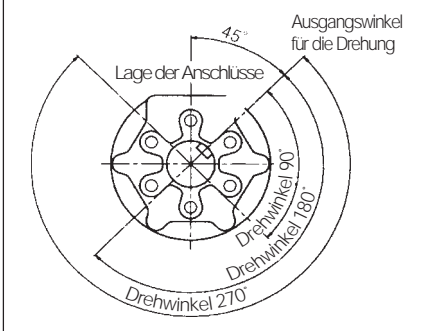

Drehantriebe-Befestigungen

Die Befestigungen sind mit Zentrierschrauben ausgestattet

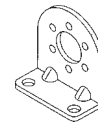
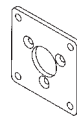

Drehantriebe	Flanschmontage	Fußmontage
PRN50SE/DE	PRN50-P	PRN50-L
PRN150SE /DE	PRN150-P	PRN150-L
PRN300SE/ DE	-	PRN300-L
PRN800SE/DE	-	PRN800-L

Schalteinheit

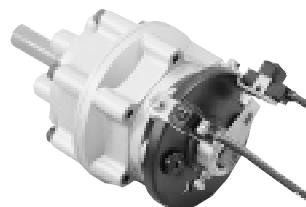

Variable Schalter-Position, Reed- oder Induktions-Ausführung (NPN oder PNP).
Siehe Seite 22.

Hydraulische Dämpfung



Hydraulische Dämpfung ist vor-zusehen, wenn die Trägheitsenergie größer ist als es die zulässige Energie-Aufnahme des Zylinders erlaubt.
Siehe Seite 25.

Wartungssätze

Der Wartungssatz umfasst Drehflügel-Welle, Labyrinth-Dichtung und O-Ringe für die Welle.

Für Drehantriebe		Doppelter Flügel	
Einfacher Flügel		Doppelter Flügel	
PRN50SE	PRN50S-PS	PRN50DE	PRN50D-PS
PRN150SE	PRN150S-PS	PRN150DE	PRN150D-PS
PRN300SE	PRN300S-PS	PRN300DE	PRN300D-PS
PRN800SE	PRN800S-PS	PRN800DE	PRN800D-PS

PRN Version für große Momente - Technische Daten

Technische Angaben

PRN für große Momente	Einheit	PRN50SE	PRN150SE	PRN300SE
Drehflügel		Einfacher Flügel	Einfacher Flügel	Einfacher Flügel
Luftqualität		Gefiltert (5µ) geölt oder ungeölt		
Drehwinkel	°	90 / 180 / 270	90 / 180 / 270	90 / 180 / 270
Ausgangswinkel für die Drehung	°	45 / 45, 40 / 45	45 / 45, 40 / 45	45 / 45, 40 / 45
Anschlussmaß		G1/8	G1/4	G3/8
Minimaler Betriebsdruck	bar	1,0	0,8	0,8
Betriebsdruck	bar	2 bis 10	2 bis 10	2 bis 10
Betriebstemperatur	°C	5 bis 60	5 bis 60	5 bis 60
Maximale Betriebsfrequenz	Spiele/min	180 / 90 / 60	120 / 80 / 50	90 / 60 / 40
Inneres Volumen	cm ³	51 / 51 / 61	146 / 146 / 179	244 / 283 / 352
Zulässige radiale Belastung	N	588	1 176	1 960
Zulässige Axialdruck-Belastung	N	44,1	88,2	147,0
Zulässige Energie-Aufnahme	mJ	49,0	225,4	1 078,0
Gewicht	kg	0,82 / 0,79 / 0,730	2,00 / 1,90 / 1,70	3,70 / 3,70 / 3,70

PRN für große Momente	Einheit	PRN800SE	PRN50DE	PRN150DE	PRN300DE	PRN800DE
Drehflügel		Einfacher Flügel	Doppelter Flügel	Doppelter Flügel	Doppelter Flügel	Doppelter Flügel
Luftqualität		Gefiltert (5µ) geölt oder ungeölt				
Drehwinkel	°	90 / 180 / 270	90	90	90	90
Ausgangswinkel für die Drehung	°	45 / 45, 40 / 45	45	45	45	45
Anschlussmaß		G1/2	G1/8	G1/4	G3/8	G1/2
Minimaler Betriebsdruck	bar	0,5	0,8	0,6	0,6	0,5
Betriebsdruck	bar	2 bis 10	2 bis 10	2 bis 10	2 bis 10	2 bis 10
Betriebstemperatur	°C	5 bis 60	5 bis 60	5 bis 60	5 bis 60	5 bis 60
Maximale Betriebsfrequenz	Spiele/min	65 / 45 / 30	180	120	90	65
Inneres Volumen	cm ³	754 / 869 / 1036	42	127	244	754
Zulässige radiale Belastung	N	4 900	588	1 176	1 960	4 900
Zulässige Axialdruck-Belastung	N	490,0	44,1	88,2	147,0	490,0
Zulässige Energie-Aufnahme	mJ	3 920,0	49,0	225,4	1 078,0	3 920,0
Gewicht	kg	12,70 / 12,20 / 11,20	0,82	2,00	4,30	12,70

Anmerkungen :

- Die maximale Betriebsfrequenz bezieht sich auf 5 bar Betriebsdruck (unbelastet).
- Stellen Sie sicher, dass die PRN Drehantriebe im zulässigen Energiebereich eingesetzt werden. Prüfen Sie, ob die benötigte Energie-Aufnahme geringer ist als die zulässige. Sollte dies nicht der Fall sein, sehen Sie eine hydraulische Dämpfung CRN (siehe Seite 25) oder Endlagen-Begrenzer direkt bei der Last vor.
- Die PRN-Modelle mit Keilnuten sind mit Federn ausgestattet.

Werkstoff-Angaben

PRN	PRN50, PRN150	PRN300	PRN800
Gehäuse	Aluminium-Pressguss-Legierung	Aluminium-Legierung	Aluminium-Legierung
Drehflügel-Welle	Vergüteter Legierungsstahl + Nitril	Vergüteter Legierungsstahl + Nitril	Vergüteter Legierungsstahl + Nitril
Labyrinth	Zink-Pressguss-Legierung	Zink-Pressguss-Legierung	Zink-Pressguss-Legierung
Labyrinth-Dichtung	Nitril	Nitril	Nitril
Dämpfer	Urethan	Urethan	Urethan
Lager	-	-	Stahl-Lager
O-Ringe	Nitril	Nitril	Nitril
Blechkappe	-	-	Vergüteter Kohlenstoffstahl
Schrauben, Klemmhebel, Begrenzer, Kontermutter	Stahl	Stahl	Stahl

Effektives Moment (Ncm)

Modell Nr.	Betriebsdruck (bar)								
	2	3	4	5	6	7	8	9	10
Einfacher Flügel									
PRN50SE	125	259	369	479	590	700	829	950	1060
PRN150SE	550	850	1150	1500	1800	2100	2400	2730	3050
PRN300SE	1050	1650	2250	2850	3450	4050	4600	5180	5750
PRN800SE	3780	5910	8100	10200	12300	14400	16600	18600	20500
Doppelter Flügel									
PRN50DE	330	579	829	1040	1280	1510	1760	2010	2250
PRN150DE	1250	1900	2700	3500	4150	4800	5500	6200	6900
PRN300DE	2550	3900	5400	6800	8300	9700	11000	12400	13700
PRN800DE	7740	12000	16100	20600	24700	28800	33200	37100	41100

Bereich für die Dauer der Drehung (s)

	Drehwinkel		
	90°	180°	270°
PRN50	0.08~0.8	0.16~1.6	0.24~2.4
PRN150	0.12~1.2	0.24~2.4	0.36~3.6
PRN300	0.16~1.6	0.32~3.2	0.48~4.8
PRN800	0.22~2.2	0.44~4.4	0.66~6.6

PRN für große Momente - Abtastung

Bestell-Nummern

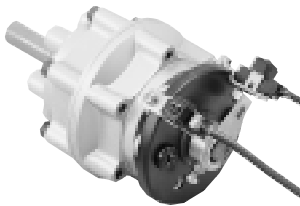

Die Schalteinheit besteht aus einem 3-teiligen Montage-Zubehör, das mit Sensoren der Reed-Bauart oder der induktiven Bauart kombiniert ist. Das 3-teilige Zubehör ist separat zu bestellen :

- Grundscheibe
- Magnetarm
- Schalter-Befestigung (außer für PRN800)

Bei hydraulischer Dämpfung erforderliche Schalteinheiten finden Sie auf Seite 25.

Standard Montage-Elemente für den PRN

Drehantriebe	Grundscheibe	Magnetarm	Schalter-Befestigung
PRN50SE/DE	FM50-B	FM50-A	FM50-K
PRN150SE/DE	FM150-B	FM150-A	FM50-K
PRN300SE/DE	FM300-B	FM300-A	FM300-K
PRN800SE/DE	FM800-B	FM800-A	-

PRN50, PRN150, PRN300

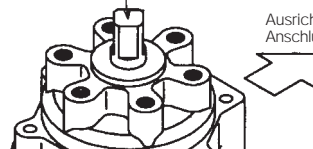
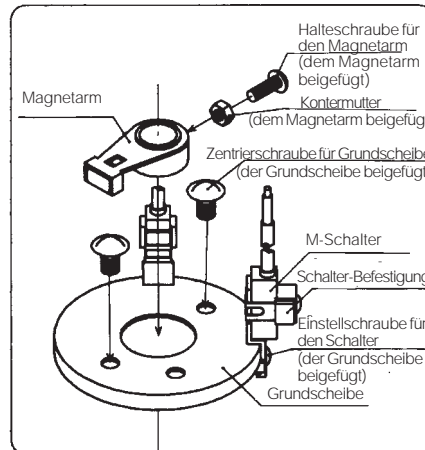

PRN800

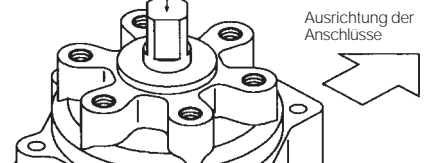
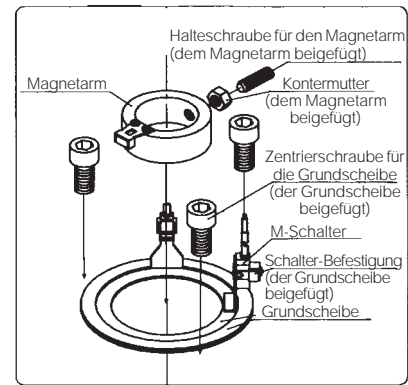

Technische Daten

	MA-1	MA-2L	MA-2H	MT-3	MTP-3
Anordnung	Relais, PLC	Relais	Relais	Relais, PLC, IC-Kreis	Relais, PLC, IC-Kreis
Ausgangsart	Reed-Schalter	Reed-Schalter	Reed-Schalter	NPN	PNP
Betriebsspannung (V)	100 - 24=	100/110	200/220	5 bis 30=	10 bis 30=
Stromstärke (mA)	5 bis 45	5 bis 150	5 bis 150	5 bis 200	5 bis 200
Leuchtanzeige	Rote LED an bei ON	Rote LED an bei ON	Rote LED an bei ON	Rote LED an bei ON	Gelbe LED an bei ON
Verbrauch	4,5 VA-1W	4,5 VA	4,5 VA	20 mA bei 24 V 10 mA bei 12 V 4 mA bei 5 V	20 mA bei 24 V 10 mA bei 12 V
Innerer Spannungsabfall	2 V oder weniger	-	-	1,5 V oder weniger	1,5 V oder weniger
Max. Kriechstrom	-	-	-	10 µA	10 µA
Mittlere Betriebsdauer	1 ms	1 ms	1 ms	1 ms	1 ms
Stoßwiderstand	294 m/s ²	294 m/s ²	294 m/s ²	490m/s ²	490m/s ²
Betriebstemperatur	5 bis 60 °C	5 bis 60 °C	5 bis 60 °C	5 bis 60 °C	5 bis 60 °C
Schutzart	IP67	IP67	IP67	IP67	IP67
Kabel	1 m, 2-Leiter	1 m, 2-Leiter	1 m, 2-Leiter	1 m, 3-Leiter, ölresistent	1 m, 3-Leiter, ölresistent

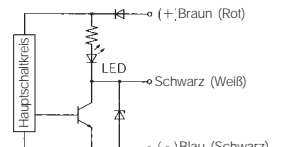
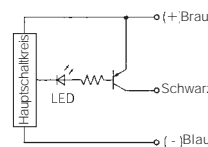
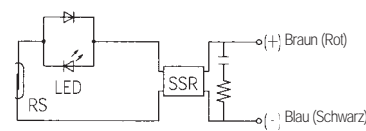
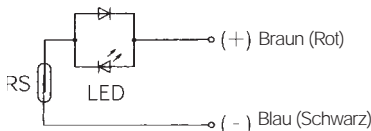

Abmessungen (mm)

MA-1, MA-2

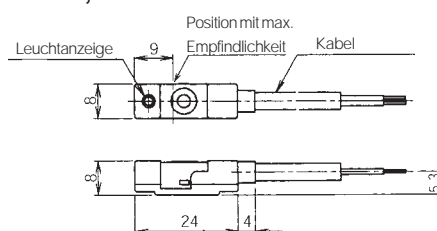

MT-3, MTP-3

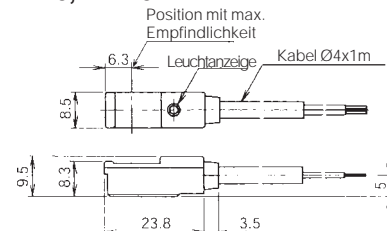

PRN Version für große Momente - Abmessungen (mm)

Standard-Modell

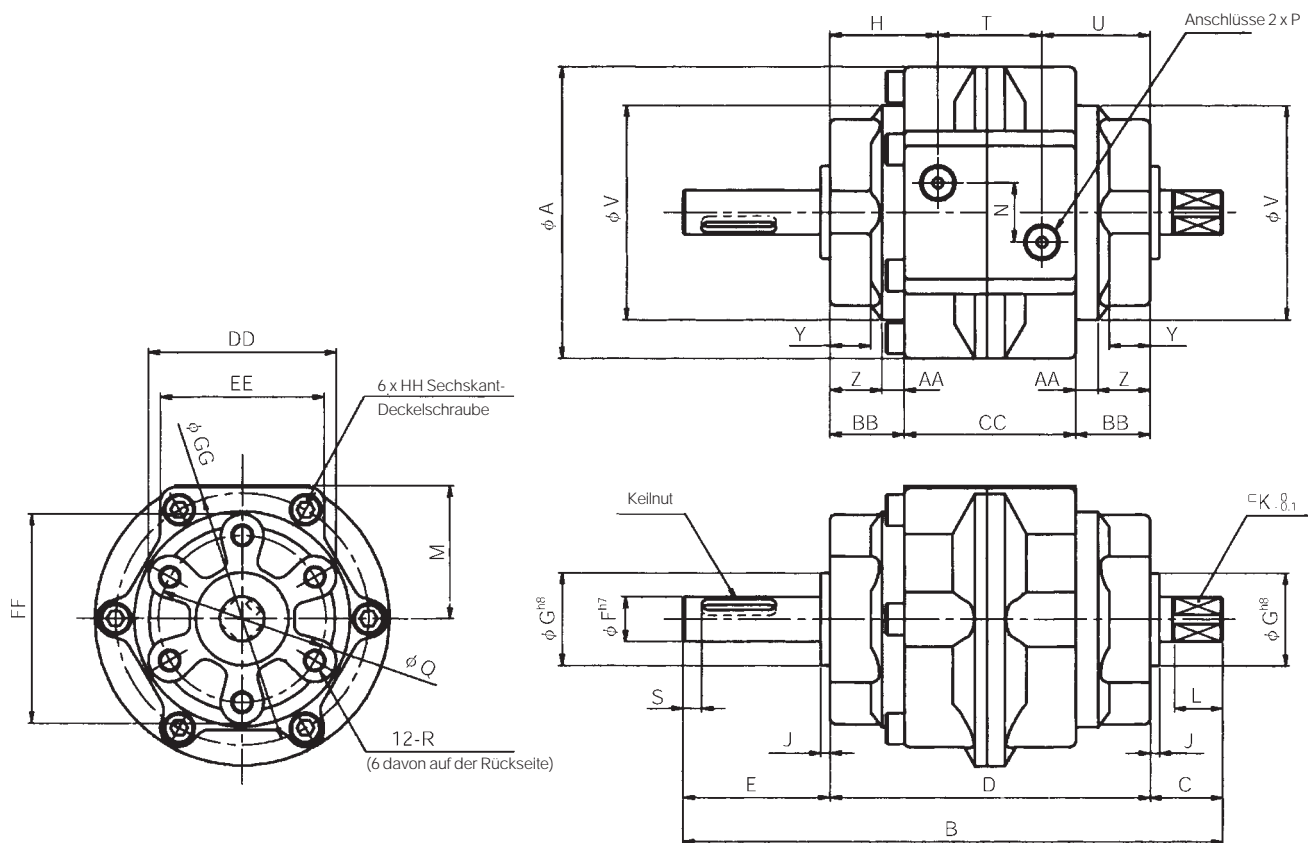

Ausführg.	A	B	C	D	E	F	G	H	J	K	L	M	N	P	Q	R	S	T
PRN50	79,0	145	19,5	86	39,5	12	25	29,0	2,5	10	13	36	16	G1/8	45	M6x1 Tiefe 9	5	28
PRN150	110,0	180	23,5	103	53,5	17	30	34,5	3,0	13	16	51	24	G1/4	70	M8x1,25 Tiefe 12	5	34
PRN300	141,5	220	30,0	125	65,0	25	45	41,5	3,5	19	22	66	32	G3/8	80	M10x1,5 Tiefe 155	42	
PRN800	196,0	285	44,5	171	69,5	40	70	53,5	4,5	32	35	90	44	G1/2	120	M12x1,75 Tiefe 18	10	64

Ausführg.	U	V	Y	Z	AA	BB	CC	DD	EE	FF	GG	HH	Keilnut	BxTxL
PRN50	29,0	58,0	11,0	14,0	6,0	20,0	46	51,0	44,0	57,0	68,0	M5x30 L	4 ⁰ _{-0,03} x 2,5 ^{+0,1} ₀ x 20	
PRN150	34,5	85,2	10,5	15,5	8,0	23,5	56	75,0	61,0	85,0	97,0	M6x35 L	5 ⁰ _{-0,03} x 3 ^{+0,1} ₀ x 36	
PRN300	41,5	110,0	13,0	17,5	10,0	27,5	70	88,5	78,0	98,5	125,0	M8x45 L	7 ⁰ _{-0,036} x 4 ^{+0,1} ₀ x 40	
PRN800	53,5	152,0	14,5	21,1	11,4	32,5	106	130,0	110,0	145,0	173,0	M12x70 L	12 ⁰ _{-0,043} x 5 ^{+0,2} ₀ x 40	

PRN Version für große Momente - Abmessungen (mm)

Mit Flansch

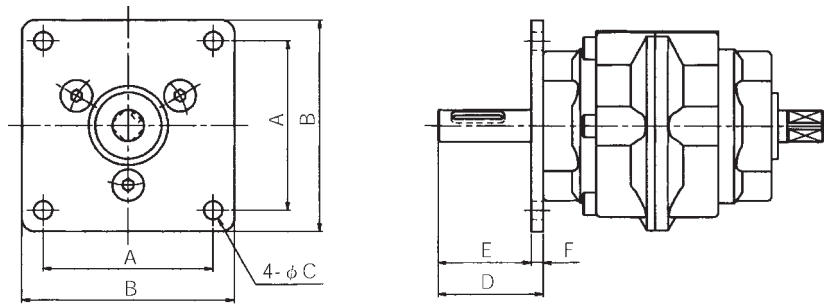

Ausführung	A	B	C	D	E	F
PRN50	64	80	7	39,5	35,0	4,5
PRN150	88	110	9	53,5	47,5	6,0

Achtung : Ein Flansch kann in 60°-Schritten gegenüber der ursprünglichen Position zur Befestigung verdreht werden.

Mit Fuß

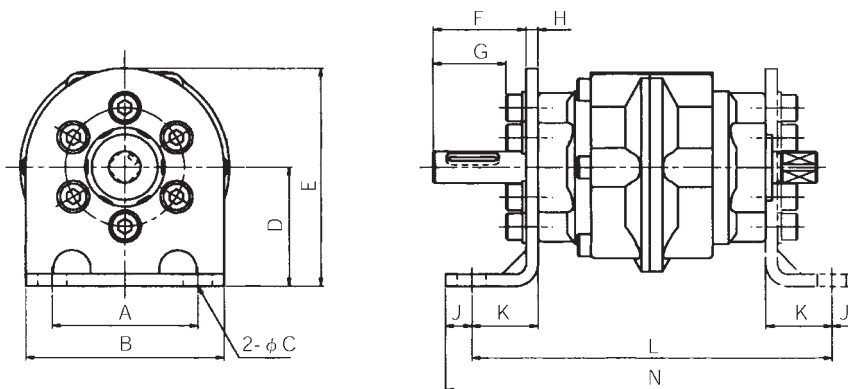

Ausführung	A	B	C	D	E	F	G	H	J	K	L	N
PRN50	55	75	11	45	82,5	35,0	27,5	4,5	10	25	136	156
PRN150	80	110	13	65	115,0	43,5	33,5	10,0	12	28	159	183
PRN300	100	140	15	80	135,0	53,0	40,5	12,0	13	32	189	215
PRN800	140	200	15	110	200,0	54,5	39,5	15,0	15	35	241	271

Achtung:

Ein Fuß kann in 60°-Schritten gegenüber der ursprünglichen Position zur Befestigung verdreht werden.

Kurzes Wellenende : Beispiel mit 2 Stück

Mit Sensoren

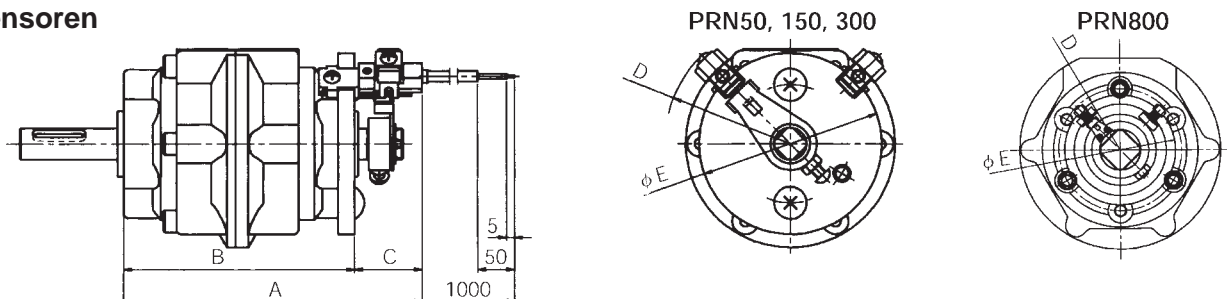

Ausführung	A	B	C	D	E
PRN50	115,0	87,2	25,5	R47	69
PRN150	131,7	104,2	27,5	R61	97
PRN300	161,2	126,2	35,0	R69	113
PRN800	215,5	174,2	41,3	R60	108

PRN Version für große Momente mit hydraulischer Dämpfung

Bestell-Nummern

Hydraulische Dämpfung beim PRN für große Momente. Verwenden Sie diese Dämpfungen, wenn die Trägheitsenergie größer wird als die zulässige Energie-Aufnahme des PRN Drehzylinders.



Drehantriebe	Hydraulische Dämpfung	Klemmhebel für hydraulische Dämpfung - Drehwinkel		
		90°	180°	270°
Einfacher Flügel				
PRN50SE	CRN50	CRN50-90-45-T	CRN50-180-45-T	CRN50-270-45-T
PRN150SE	CRN150	CRN150-90-45-T	CRN150-180-45-T	CRN150-270-45-T
PRN300SE	CRN300	CRN300-90-45-T	CRN300-180-45-T	CRN300-270-45-T
PRN800SE	CRN800	CRN800-90-45-T	CRN800-180-45-T	CRN800-270-45-T
Doppelter Flügel				
PRN50DE	CRN50	CRN50-90-45-T		
PRN150DE	CRN150	CRN150-90-45-T		
PRN300DE	CRN300	CRN300-90-45-T		
PRN800DE	CRN800	CRN800-90-45-T		

Funktions-Prinzip

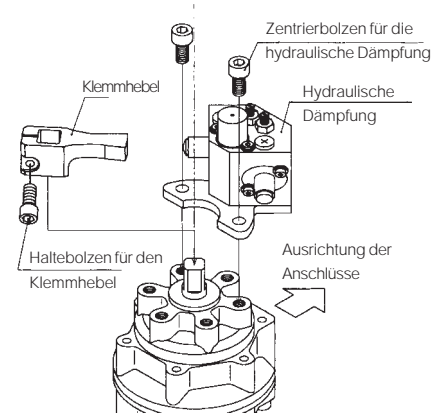
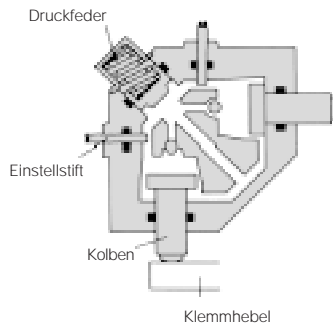

Beschreibung

Wie ist die hydraulische Dämpfung CRN auszuwählen?
Siehe Seite 29.

	Einheit	CRN50	CRN150	CRN300	CRN800
Einsetzbarer Drehantriebe		PRN50	PRN150	PRN300	PRN800
Belastungsgrenze	kg x cm ²	981	2942	5884	19613
Max. Energie-Aufnahme	mJ	2942	9807	19613	58840
Max. Auftreff-Winkelgeschw.	°/s	850	750	650	550
Max. Energie-Aufnahme pro min	mJ/min	19613	70613	137293	353039
Betriebstemperatur	°C	5 bis 50	5 bis 50	5 bis 50	5 bis 50
Absorptionswinkel (ein Ende)	°	11	12	14	15
Gewicht	kg	0,240	0,420	0,780	1,620

Achtung :

Energie-Aufnahme pro min = Aufgenommene Energie x 2N
N: Betriebsfrequenz (Spiele/min)

Bei Betrieb eines Drehzylinders mit hydraulischer Dämpfung muß ein Betriebsdruck von 3 bar oder mehr eingehalten werden.

Abmessungen (mm)

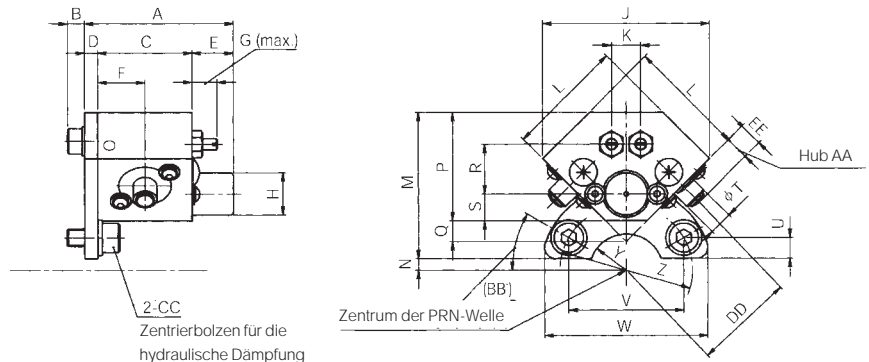

Modell	A	B	C	D	E	F	G	H	J	K	L	M	N	P	Q	R	S	T	U	V	W	Y	Z	AA	BB	CC	DD	EE
CRN50	50,5	6,0	32	4,5	14	16	8,5	14,4	56,6	9,9	40	50	4	37	7,1	17,0	9,2	8	7,2	39,0	56	R12,5	R45	6,5	30	M6x12	34	8,0
CRN150	56,5	7,2	36	4,5	16	18	8,5	18,4	70,7	11,3	50	62	9,5	49	8,4	25,5	11,4	10	8,0	60,6	80	R15	R70	10,0	30	M8x16	46	12,0
CRN300	62,5	7,2	42	4,5	16	21	12,0	22,5	91,9	12,7	65	87	8	61	14,2	33,2	14,1	12	12,0	69,2	95	R22,5	R80	15,0	30	M10x20	62	18,0
CRN800	73,0	7,2	50	6,0	17	25	12,0	32,5	127,0	14,2	90	118	17	82	24,7	46,7	20,6	16	13,0	103,9	130	R35	R120	24,0	30	M12x20	90	27,5

PRN Version für große Momente mit hydraulischer Dämpfung - Sensoren

Bestell-Nummern

Die zusammen mit der hydraulischen Dämpfung CRN verwendete Schalteinheit besteht aus einem 3-teiligen Montagesatz, der entweder mit einem Reed-Sensor oder einem induktiven Sensor kombiniert wird. Die 3 Teile des Montagesatzes sind separat zu bestellen :

- Grundscheibe
- Magnetarm
- Schalter-Befestigung (außer bei PRN800)

Standard Montage-Elemente für den PRN

Drehantriebe	Grundscheibe	Magnetarm - Drehwinkel			Schalter-Befestigung
		90°	180°	270°	
PRN50SE	FM50-B	FC50-90-45-T	FC50-180-45-T	FC50-270-45-T	FC50-K
PRN150SE	FM150-B	FC150-90-45-T	FC150-180-45-T	FC150-270-45-T	FC50-K
PRN300SE	FM300-B	FC300-90-45-T	FC300-180-45-T	FC300-270-45-T	FC300-K
PRN800SE*	CRN800-FC	FC800-90-45-T	FC800-180-45-T	FC800-270-45-T	-
PRN50DE	FM50-B	FC50-90-45-T			FC50-K
PRN150DE	FM150-B	FC150-90-45-T			FC50-K
PRN300DE	FM300-B	FC300-90-45-T			FC300-K
PRN800DE*	CRN800-FC	FC800-90-45-T			-

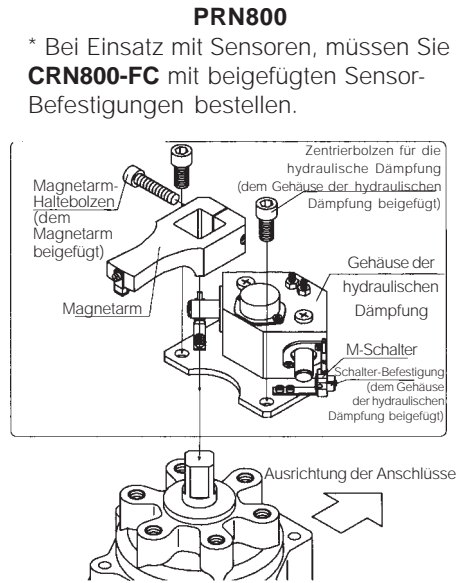
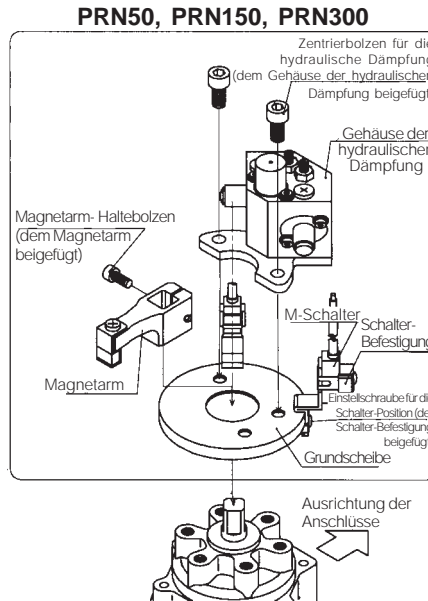

Technische Daten

	MA-1	MA-2L	MA-2H	MT-3	MTP-3
Anordnung	Relais, PLC	Relais	Relais	Relais, PLC, IC-Kreis	Relais, PLC, IC-Kreis
Ausgangsart	Reed-Schalter	Reed-Schalter	Reed-Schalter	NPN	PNP
Betriebsspannung (V)	100 - 24=	100/110	200/220	5 bis 30=	10 bis 30=
Stromstärke (mA)	5 bis 45	5 bis 150	5 bis 150	5 bis 200	5 bis 200
Leuchtanzeige	Rote LED an bei ON 4,5 VA - 1W	Rote LED an bei ON 4,5 VA	Rote LED an bei ON 4,5 VA	Rote LED an bei ON 20 mA bei 24 V 10 mA bei 12 V 4 mA bei 5 V	Gelbe LED an bei ON 20 mA bei 24 V 10 mA bei 12 V
Verbrauch		Überspannungsschutz	Überspannungsschutz		
Innerer Spannungsabfall	2 V oder weniger	-	-	1,5 V oder weniger	1,5 V oder weniger
Max. Kriechstrom	-	-	-	10 µA	10 µA
Mittlere Betriebsdauer	1 ms	1 ms	1 ms	1 ms	1 ms
Stoßwiderstand	294 m/s ²	294 m/s ²	294 m/s ²	490m/s ²	490 m/s ²
Betriebstemperatur	5 bis 60°C	5 bis 60°C	5 bis 60°C	5 bis 60°C	5 bis 60°C
Schutzart	IP67	IP67	IP67	IP67	IP67
Kabel	1 m, 2-Leiter	1 m, 2-Leiter	1 m, 2-Leiter	1 m, 3-Leiter, ölresistent	1 m, 3-Leiter, ölresistent

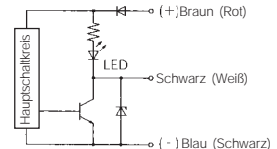
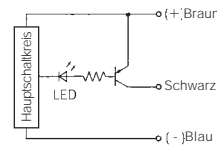
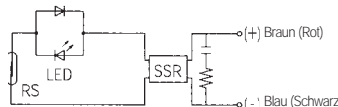
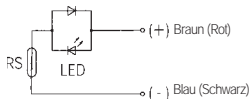

Abmessungen (mm)

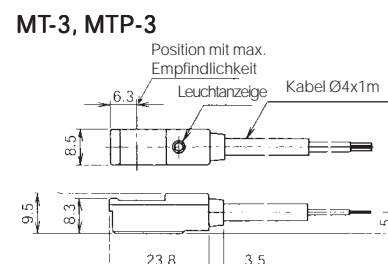
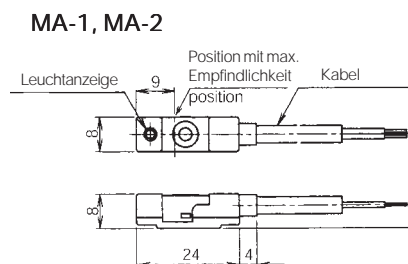

PRN Version für große Momente mit hydraulischer Dämpfung - Abmessungen (mm)

PRN mit hydraulischer Dämpfung

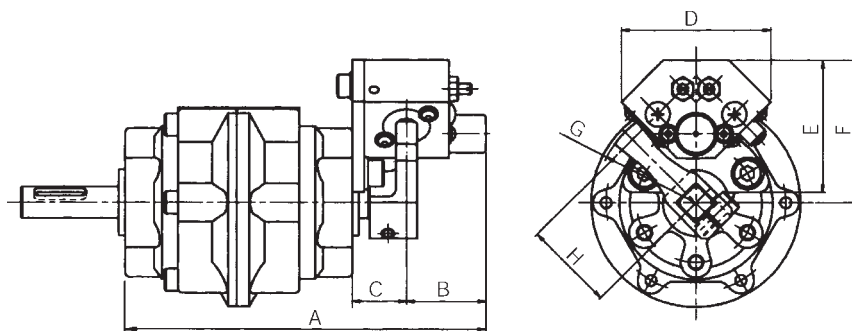

Ausführung	A	B	C	D	E	F	G	H
PRN50	136,5	30	20,5	56	50	54,0	R38	34
PRN150	159,5	34	22,5	80	62	71,5	R51	46
PRN300	187,5	37	25,5	95	87	96,0	R68	62
PRN800	244,0	42	31,0	130	118	135,0	R78	90

PRN mit hydraulischer Dämpfung und Schalteinheit

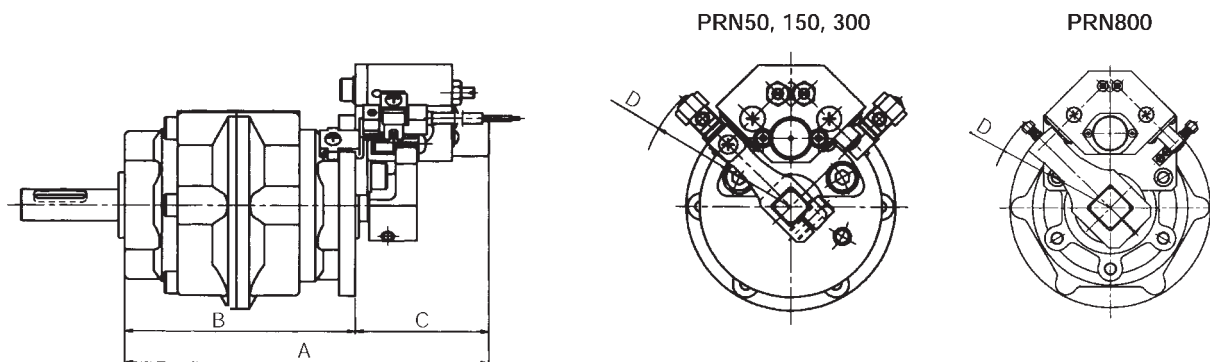

Ausführung	A	B	C	D
PRN50	137,7	87,2	50,5	R58,2
PRN150	160,7	104,2	56,5	R72,2
PRN300	188,7	126,2	62,5	R88,2
PRN800	244,0	174,2	69,8	R118,5

Achtung :

Die Abmessungen des PRN Standard-Modells finden Sie auf Seite 23.

Die Montagesätze der Schalteinheit oder für die Kombination mit der hydraulischen Dämpfung beziehen sich auf die Abmessungen der jeweiligen Skizze.

Auswahl eines pneumatischen Drehzylinders

Schritt 1 : Auswahl der Größe des Drehzylinders

Wenn eine einfache statische Kraft benötigt wird (wie z.B. eine Spannkraft)

1. Bestimmen Sie die benötigte Kraft, die Hebelarm-Länge am Zylinder und den Betriebsdruck.

Benötigte Kraft F (N)
 Hebelarm-Länge am Zylinder l (m)
 Betriebsdruck p (bar)

2. Berechnen Sie das erforderliche Moment

$T_s = F \times l$ (Nm)
 Benötigte Kraft F (N)
 Hebelarm-Länge am Zylinder l (m)

3. Vergleichen Sie das effektive Moment T_h des Zylinders beim Betriebsdruck mit dem erforderlichen Moment T_s .

Wählen Sie einen Drehantriebe mit : $T_h > T_s$

Benutzen Sie die Tabellen für :
 PRO : Seite 5
 PRN Miniatur : Seite 13
 PRN große Momente : Seite 21

Wenn eine Last zu bewegen ist

Das zur Bewegung einer Last erforderliche Moment ergibt sich aus der Summe von Drehwiderstand und Beschleunigungs-Moment. Der Drehwiderstand setzt sich aus Reibung, Schwerkraft sowie aus äußeren Kräften und Momenten zusammen. Das Beschleunigungs-Moment dient zum Überwinden der Trägheit, wenn die Last auf eine bestimmte Geschwindigkeit beschleunigt werden muß.

1. Berechnung des Drehwiderstands T_r

a) Bestimmen Sie die Widerstandskraft, die Hebelarm-Länge am Zylinder und den Betriebsdruck.

Benötigte Kraft F (N)
 Hebelarm-Länge am Zylinder l (m)
 Betriebsdruck p (bar)

b) Berechnen Sie den Drehwiderstand T_r

$T_r = k \times F \times l$ (Nm)
 k : Sicherheitsfaktor k = 2 wenn keine Laständerungen vorkommen
 k = 5 wenn Laständerungen vorkommen

Achtung : Wenn bei $k < 5$ Laständerungen vorkommen, nimmt die Winkelgeschwindigkeit zu und eine sanfte Betriebsweise ist nicht mehr gewährleistet

2. Berechnung des Beschleunigungs-Moments T_a

a) Bestimmen Sie den Drehwinkel θ und die Dauer der Drehung t.

Dabei ist die Dauer der Drehung die Zeit, die der Drehflügel benötigt, um sich von der Ausgangsstellung bis in die Endstellung zu bewegen.

Drehwinkel θ (rad) $90^\circ = 1.5708$ rad
 $180^\circ = 3.1416$ rad
 $270^\circ = 4.7124$ rad

Dauer der Drehung t (s)

b) Berechnen Sie das Trägheitsmoment
 Das Trägheitsmoment ist von der Form und der Masse der Last abhängig.

Trägheitsmoment J (kg.m²)

c) Berechnung der Winkelbeschleunigung $\alpha = \theta / t^2$ (rad/s²)

θ (rad) : Drehwinkel
 t (s) : Dauer der Drehung

d) Berechnung des Beschleunigungs-Moments $T_a = 5 \times J \times \alpha$ (Nm)

J : Trägheitsmoment der Last (kg.m²)
 α : Winkelbeschleunigung (rad/s²)





3. Berechnung des erforderlichen Moments T_s
 $T_s = T_r + T_a$ (Nm)

T_r : Drehwiderstand (Nm)
 T_a : Beschleunigungsmoment (Nm)

4. Vergleichen Sie das effektive Moment T_h des Zylinders beim Betriebsdruck mit dem erforderlichen Moment T_s .

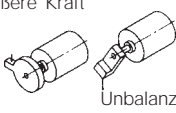
Wählen Sie einen Drehantriebe mit : $T_h > T_s$

Siehe für :
 PRO: S.5, PRN Miniatur: S.13, PRN gr.Moment: S.21

Berechnung des Drehwiderstands	Horizontale Last	Vertikale Last
Erforderlich	Widerstand durch die Last Äußere Kraft  Ausbalanzierte Last Unbalanzierte Last	Widerstand durch die Last Äußere Kraft  Unbalanzierte Last Ausbalanzierte Last Unbalanzierte Last Schwerkraft Last
	Kein Widerstand durch die Last Ausbalanzierte Last Unbalanzierte Last  	Kein Widerstand durch die Last  Ausbalanzierte Last

Auswahl eines pneumatischen Drehzylinders (Forts.)

Schritt 2 : Kontrolle für die Dauer der Drehung

Prüfen Sie, ob die Dauer der Drehung im Bereich der Angaben des jeweiligen Modells liegt. Siehe für :

PRO : auf Seite 6
 PRN Miniatur : auf Seite 14
 PRN gr.Moment : auf Seite 21

Schritt 3 : Kontrolle der zulässigen Energie-Aufnahme

In Bezug auf die Trägheitswirkung ist der Drehantriebe so einzusetzen, dass die Trägheitsenergie geringer ist als die zulässige Energie-Aufnahme des Drehzylinders. Prüfen Sie dies wie nachfolgend dargestellt :

1. Berechnen Sie die Winkelgeschwindigkeit ω

$$\omega = \theta / t \text{ (rad/s)}$$

θ (rad) : Drehwinkel
 t (s) : Dauer der Drehung

2. Berechnen Sie die Trägheitsenergie der Last E

$$E = 1/2 \times J \times \omega^2 \text{ (J)}$$

J : Trägheitsmoment der Last (kg.m²)
 ω : Winkelgeschwindigkeit (rad/s)

3. Prüfen Sie, ob die Trägheitsenergie E unterhalb der zum jeweiligen Zylinder angegebenen zulässigen Energie-Aufnahme liegt.

PRO : Seite 5
 PRN Miniatur : Seite 13
 PRN gr.Moment : Seite 21

Achtung :

Ist die Trägheitsenergie größer als die zulässige Energie-Aufnahme, kann der Zylinder beschädigt werden. Deshalb ist es nötig, folgendermaßen vorzugehen :

- Wählen Sie eine höhere Größe, deren zulässige Energie-Aufnahme größer ist als die erforderliche.
- Verringern Sie die Dauer der Drehung.
- Verwenden Sie eine hydraulische Dämpfung CRN (große Momente PRN)
- Bringen Sie eine Dämpfung oder einen anderen Stoßabsorber direkt bei der Last an.

Auswahl einer hydraulischen Dämpfung CRN

1. Berechnen Sie das Trägheitsmoment aufgrund der Form und Masse der Last. Stellen Sie dann sicher, dass dieses unterhalb der zulässigen Energie-Aufnahme liegt.

2. Stellen Sie sicher, dass die Auftreff-Winkelgeschwindigkeit kleiner ist als die maximal zulässige (zugehörige Tabelle auf Seite 25).

$$\omega_0 = 1,2 \times \omega \text{ (°/s)}$$

ω : Mittlere Winkelgeschwindigkeit (°/s)

3. Berechnen Sie die Auftreff-Energie der Last und die Auftreff-Winkelgeschwindigkeit.

$$E1 = 1/2 \times J \times \omega_0^2 \text{ (J)}$$

J : Trägheitsmoment (kg.m²)
 ω_0 : Auftreff-Winkelgeschwindigkeit (rad/s) 1° = 0.0174 rad

4. Ermitteln Sie die durch das Moment des Zylinders erzeugte Energie.

$$E2 = 1/2 \times T \times \theta \text{ (J)}$$

T : Moment des Drehzylinders (Nm)
 θ : Absorptionswinkel der Dämpfung (eine Seite) entsprechend Seite 25 (rad)

5. Kontrollieren Sie, ob E1 + E2 nicht über der maximalen Energie-Absorption liegt.

(Tabelle auf Seite 25)

6. Ermitteln Sie die Energie pro Minute mit Hilfe der Betriebsfrequenz

$$Em = 2 \times N \times (E1+E2) \text{ (J/min)}$$

N : Betriebsfrequenz (Spiele/min)

7. Stellen Sie sicher, dass Em nicht über der maximalen Energie-Aufnahme pro Minute liegt. (Tabelle auf Seite 25)

Bezugsdaten zur Auswahl des HI-ROTORS

Berechnung des Trägheitsmoments

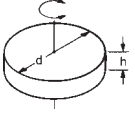
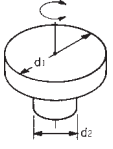
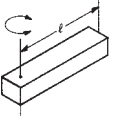
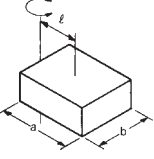
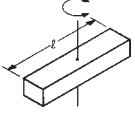
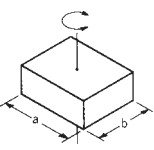
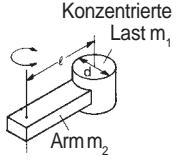
Form	Ausführung	Erforderliche Angaben	Trägheitsmoment I (kgcm ²)	Drehkreis-Radius	Anmerkungen	
Scheibe		Durchmesser Masse	d (cm) m (kg)	$I = m \cdot \frac{d^2}{8}$	$\frac{d^2}{8}$	
Abgestufte Scheibe		Durchmesser Masse, Anteil d ₁ Anteil d ₂	d ₁ (cm) d ₂ (cm) m ₁ (kg) m ₂ (kg)	$I = m_1 \cdot \frac{d_1^2}{8} + m_2 \cdot \frac{d_2^2}{8}$	-	Wenn der Anteil d ₂ sehr kleiner als der Anteil d ₁ ist, dann ist der Wert von d ₂ vernachlässigbar.
Stab (Drehmittelpunkt am Ende)		Stablänge Masse	l (cm) m (kg)	$I = m \cdot \frac{l^2}{3}$	$\frac{l^2}{3}$	Wenn das Verhältnis Breite: Länge des Stabs über 0,3 liegt, ist mit der Formel für das Rechteck zu arbeiten.
Rechtwinkliges Parallelepiped		Seitenlänge Abstand zwischen Schwerpunkt und Drehmittelpunkt Masse	a (cm) b (cm) l (cm) m (kg)	$I = m(l^2 + \frac{a^2+b^2}{12})$	$l^2 + \frac{a^2+b^2}{12}$	
Stab (Drehmittelpunkt zentral)		Stablänge Masse	l (cm) m (kg)	$I = m \cdot \frac{l^2}{12}$	$\frac{l^2}{12}$	Wenn das Verhältnis Breite: Länge des Stabs über 0,3 liegt, ist mit der Formel für das Rechteck zu arbeiten.
Rechtwinkliges Parallelepiped		Seitenlänge Masse	a (cm) b (cm) m (kg)	$I = m \cdot \frac{a^2+b^2}{12}$	$\frac{a^2+b^2}{12}$	
Konzentrierte Last		Form der konzentrierten Last Scheibe Diameter der Scheibe Armlänge Masse der konzentrierten last Masse des Arms	d (cm) l (cm) m ₁ (kg) m ₂ (kg)	$I = m_1 \cdot l^2 + m_1 \cdot K_1^2 + m_2 \cdot \frac{l^2}{12}$ Im Falle einer Scheibe $K_1^2 = \frac{d^2}{8}$	K_1^2 : Ist oberhalb dieser Spalte auszuwählen	Wenn m ₂ sehr viel kleiner als m ₁ ist, können Sie m ₂ mit 0 in die Rechnung eingehen lassen.

Wie erfolgt die Umrechnung der Trägheit der vom Getriebe aufgenommenen Last "l." für die Welle des HI-ROTORS

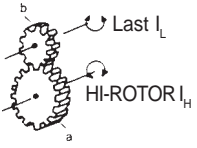
Getriebe		Getriebe HI-ROTOR-Seite Belastungs-Seite Trägheitsmoment der Last	a b I _L (kgcm ²)	Trägheitsmoment der Last bezogen auf die Welle des HI-ROTORS $I_H = (\frac{a}{b})^2 I_L$	-	Wenn ein großes Getriebe benötigt wird, muss das Trägheitsmoment des Getriebes berücksichtigt werden.
----------	---	--	---	---	---	---

Drehantriebe - Allgemeine Anweisungen

Installation



Die Drehantriebe sollten in Übereinstimmung mit den Vorschriften für den sicheren Umgang mit Druckluft und den allgemeinen Vorschriften für den Anlagenbau, insbesondere den europäischen Regeln für den Maschinenbau, installiert werden.

Setzen Sie die Welle keiner außergewöhnlichen Beanspruchung aus.

1. Schwere Axialdruck-Belastung sollte vermieden werden

Wenn die Axialdruck-Belastung den bei den Daten des Geräts angegebenen zulässigen Wert übersteigt, sehen Sie bitte ein Lager entsprechend dem Bild 1 vor.

2. Schwere radiale Belastungen sollten vermieden werden

Wenn die radiale Belastung den bei den Daten des Geräts angegebenen zulässigen Wert übersteigt, sehen Sie bitte eine flexible Kupplung entsprechend dem Bild 2 vor.

3. Kontrollieren Sie die zulässige Energie-Aufnahme

Wenn die Auftreff-Energie größer ist als die zulässige Energie-Aufnahme, sollten hydraulische Dämpfer CRN eingesetzt werden oder direkt bei der Last äußere Begrenzer angebracht werden.

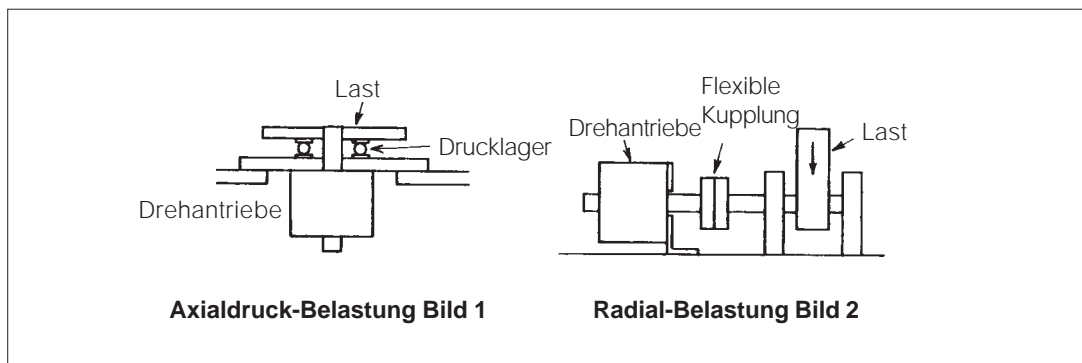

Schlagen Sie nicht auf die Welle, wenn das Gehäuse aufliegt, oder auf das Gehäuse, wenn die Welle eingespannt ist.

Zur Montage einer Last oder Kupplung an der Welle muss der Drehantriebe so gelagert werden, dass die auf die Welle wirkende Kraft nicht auf das Gehäuse übergeht, wie im Bild 3 gezeigt wird.

Schmierung



Die in diesem Katalog aufgeführten Drehantriebe arbeiten ungeschmiert.

Dieses Gerät wurde für den Einsatz mit ungeölter Druckluft entwickelt, ist jedoch sowohl für geölte wie für ungeölte Druckluft geeignet.

Wenn mit geölter Luft gearbeitet wird, ist damit fortzusetzen, da das ursprüngliche Schmiermittel eventuell verdrängt wurde, was Funktionsfehler verursachen könnte.

Bei Einsatz eines Schmiermittels wird Turbinenöl der Klasse 1, ISO VG32 (mit Additiven) empfohlen. Verwenden Sie kein Spindelöl oder Maschinenöl, das Schäden an den Dichtungen hervorrufen kann.

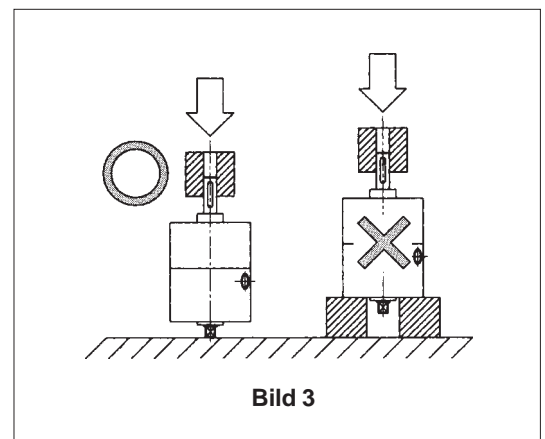

www.parker.com

Parker Pneumatic Niederlassungen Europa

Belgien - Nivelles

Tel: +32 067 280 900
Fax: +32 067 280 999

Dänemark - Ballerup

Tel: +45 43 560 400
Fax: +45 43 733 107

Deutschland - Kaarst

Tel: +49 2131 4016-0
Fax: +49 2131 4016-9199

Finnland - Vantaa

Tel: +358 0 4767 31
Fax: +358 0 4767 3201

Frankreich - Contamine

Tel : +33 4 50 25 80 25
Fax : +33 4 50 03 67 37

Groß-Britannien -

Cannock

Tel: +44 1543 456000
Fax: +44 1543 456001

Griechenland - Athen

Tel: +30 210 933 6450
Fax: +30 210 933 6451

Irland - Dublin

Tel: +353 1 293 9999
Fax: +353 1 293 9900

Italien - Corsico ,Mailand

Tel: +39 2 451 921
Fax: +39 2 447 9340

Niederlande - Oldenzaal

Tel: +31 541 585 000
Fax: +31 541585 459

Norwegen - Langhus

Fax: +47 6491 1000
Fax: +47 6491 1090

Österreich -

Wiener Neustadt

Tel: +43 2622 23501
Fax: +43 2622 66212

Polen - Warschau

Tel: +48 22 573 24 00
Fax: +48 22 573 24 03

Portugal - Leca da Palmeira

Tel: +351 22 999 7360
Fax: +351 22 9966 1527

Rumänien - Bukarest

Tel: +4021 252 1382
Fax: +4021 252 3381

Russland - Moskau

Tel: +7 095 234 0054
Fax: +7 095 234 0528

Schweden - Spånga

Tel: +46 8 5979 5000
Fax: +46 8 5979 5120

Schweiz

Tel: +49 2131 4016-0
Fax: +49 2131 4016-9199

Slovenien - Novo Mesto

Tel: +386 7337 6650
Fax: +386 7337 6651

Spanien - Madrid

Tel: +34 1 6757 300
Fax: +34 1 6757 711

Tschech. & Slowak.

Republik - Klecany

Tel: +420 284 083 111
Fax: +420 284 083 112

Türkei - Istanbul

Tel: +90 212 482 91 06
Fax: +90 212 482 91 10

Ukraine - Kiev

Tel: +380 44 220 7432
Fax: +380 44 220 6534

Ungarn - Budapest

Tel: +36 1 220 4155
Fax: +36 1 422 1525



Parker Hannifin GmbH & Co. KG

Vertriebs- und Service Zentrale

Pat-Parker-Platz 1

D-41 654 KAARST

Tel: +49 (0)2131/ 4016 - 0

Fax: +49 (0)2131/ 4016 - 91 99

E-Mail: sales.germany@parker.com

Änderungen ohne vorherige Ankündigung vorbehalten

Ausgabe 05.10